



**BRUIN**<sup>®</sup>  
**professional**

РУКОВОДСТВО ПОЛЬЗОВАТЕЛЯ  
И ИНСТРУКЦИЯ ПО УСТАНОВКЕ

**АВТОСИГНАЛИЗАЦИЯ**  
**BRUIN PROFESSIONAL BR-750**

Новые версии инструкций ищите на сайте <http://intorg.ru>

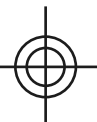

### *Руководство пользователя*

Общие сведения и комплектация.	2
Основные функции системы.	2
<i>Пользование системой:</i>	
1. Брелок дистанционного управления	3
2. Включение режима охраны	4
3. Тихое включение режима охраны	4
4. Режим охраны с заведенным двигателем	4
5. Отложенная охрана	4
6. Режим охраны	5
7. Отключение режима охраны	5
8. Аварийное отключение сигнализации	5
9. Паника	5
10. Anti-hijack	6
11. Постановка в охрану с отключением датчика удара	6
12. Учет задержки салонного освещения	6
13. Программируемое время центрального замка	7
14. Обход неисправной зоны	7
15. Функция безопасного вождения	7
16. Двухшаговое отключение режима охраны	7
17. Дополнительный канал 1	7
18. Дополнительный канал 2	8
19. Поиск/тихий поиск автомобиля	8
20. Режим "VALET"	8
21. Автоматическая перепостановка	9
22. Автостоянка	9
23. Память состояния	9
24. Память о сработавших датчиках	9
25. Режим программирования функций	9
26. Программирование брелоков	10
27. Таблица программирования	11
28. Таблица функций брелока	12

### *Инструкция по установке*

1. Основные принципы установки	13
2. Подключение системы	14
3. Схемы подключения	16
4. Технические данные	20

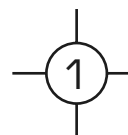

# Bruin professional

---

## **Общие сведения и комплектация.**

Автомобильная охранная система Bruin Professional BR-750 предназначена для защиты Вашего автомобиля. При попытке угона, либо проникновения в автомобиль, система оповестит Вас сигналом тревоги и заблокирует двигатель от несанкционированного запуска.

## **В состав системы входят:**

- центральный модуль
- два брелока
- датчик удара (2-х уровневый)
- светодиод
- кнопка "OVERRIDE"
- жгуты для подключения центрального блока
- концевой выключатель кнопочного типа
- инструкция
- упаковочная коробка

## **Основные функции системы:**

1. Антисканер
2. Антиграббер
3. Датчик удара (2-х уровневый)
4. Дистанционное отключение датчика удара
5. Режим "Паника"
6. Режим "Valet"
7. Режим "Anti-hijack"
8. Тихая постановка/ снятие с охраны
9. Защита дверей, капота, багажника
10. Защита системы зажигания
11. Программируемые брелоки
12. Память состояния
13. Память о сработавших датчиках
14. Двухшаговое снятие с охраны
15. Обход неисправной зоны
16. Охрана с заведенным двигателем
17. Автоматическая перепостановка в охрану
18. Автопостановка в охрану "по последней двери"

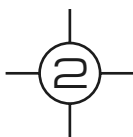

Подробнее об автосигнализации BRUIN PROFESSIONAL BR-750 на сайте <http://intorg.ru>

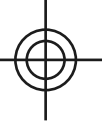

19. Поиск/тихий поиск автомобиля
20. Отложенная охрана
21. Аварийное отключение сигнализации
22. Функция безопасного вождения
23. Учет задержки салонного освещения
24. 2 программируемых дополнительных канала
25. Программируемое время центрального замка
26. Возможность подключения к системе "комфорт"

### ***Пользование системой.***

#### **1. Брелок дистанционного управления.**

Управление охранним комплексом осуществляется при помощи брелока-передатчика. На брелоке расположены 4 кнопки управления и индикаторный светодиод. Дальность действия брелока зависит от состояния элементов питания (1 элемент, тип А27, 12В) и уровня внешних помех. Светодиод брелока загорается при нажатии на кнопки, индицируя работу передатчика. Уменьшение яркости светодиода и дальности действия брелока указывает на необходимость скорой замены батареек. Для замены батареек открутите 4 винта на задней части брелока, снимите заднюю крышку брелока, извлеките старую батарейку и замените ее новой, **соблюдая полярность**. Верните заднюю крышку в исходное положение и зафиксируйте её винтами.



Рис. 1

Для формирования команд используются 4 кнопки брелока, посылка команд осуществляется нажатием кнопки (примерно 1 сек) либо более длительным (примерно 2 сек).

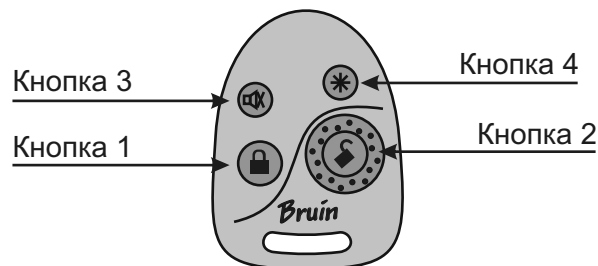
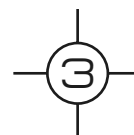

# Bruin professional

---

## 2. Включение режима охраны.

Чтобы включить режим охраны, необходимо нажать кн. 1 брелока (см. рис. 1) 1 раз, при этом сирена подаст 1 звуковой сигнал, и габаритные огни вспыхнут один раз, подтверждая выполнение команды. Двери закроются (если функция подключена). Светодиод системы начнет быстро мигать и через 6 секунд замедлит частоту мигания .

## 3. Тихое включение/выключение режима охраны.

Нажмите кн. 3 и, затем, кн. 1. Парковочные огни вспыхнут 1 раз, подтверждая постановку а/м в режим охраны. В этом режиме **при срабатывании датчика удара активизируется только выход на пейджер, сирена не включается**. Если срабатывает какой-либо из других датчиков, сирена активизируется. Для тихого снятия с охраны нажмите кн. 3, а затем кн. 2.

## 4. Режим охраны с заведенным двигателем.

При заведенном двигателе нажмите кн. 1 и удерживайте её 2 сек. Система включит режим охраны с заведенным двигателем, при этом сирена подаст 1 звуковой сигнал, и габаритные огни вспыхнут один раз, подтверждая выполнение команды. Двери закроются (если функция подключена).

В этом режиме работают все датчики кроме датчика удара и датчика системы зажигания.

## 5. Отложенная охрана.

Эта функция позволяет подготовить включение режима охраны ещё во время движения а/м, что создает дополнительные трудности для перехвата ваших кодов постановки в охрану злоумышленниками. Эта функция активируется при включенном зажигании удержанием кнопок 1 и 2 в течение 2-х сек.

Если в течение 60-ти сек. после активации функции зажигание будет выключено, а водительская дверь будет открыта, а потом закрыта, система издаст 2 "ЧИРПа" и через 10 сек. включит режим охраны

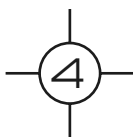

Подробнее об автосигнализации BRUIN PROFESSIONAL BR-750 на сайте <http://intorg.ru>

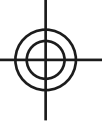

подтвердив его включение одиночным "ЧИРПом". Если после истечения 60-ти сек. вышеуказанные действия не были произведены функция деактивируется.

### **6. Режим охраны.**

Находясь в режиме охраны, система контролирует все дверные датчики, датчик удара, систему зажигания, блокировку двигателя и (если подключен) дополнительный датчик. Если какая-либо из зон охраны срабатывает, система включает режим тревоги на 30 секунд.

### **7. Отключение режима охраны.**

Для отключения режима охраны необходимо нажать кн. 2, при этом сирена подаст 2 звуковых сигнала, и габаритные огни вспыхнут дважды. Двери откроются, светодиод погаснет.

### **8. Аварийное отключение сигнализации.**

Если Вы потеряли брелок, или в нем села батарейка, то существует аварийный вариант отключения системы. Для этого выполните следующие действия:

1. Сядте в автомобиль и включите зажигание.
2. Нажмите кнопку OVERRIDE 5 раз. (промежуток между нажатиями должен составлять не более 1 сек.)
3. Система автоматически отключит режим охраны.
4. Если эта процедура не удалась, повторите шаги с 1 по 3.

### **9. Паника.**

Для привлечения внимания к а/м Вы можете воспользоваться функцией "Паника". Данная функция может быть активизирована при условии, что двигатель не заведен.

Чтобы включить функцию "Паника" необходимо удерживать кн. 3 две секунды. Система включит режим тревоги, спустя 30 сек. режим "Паника" отключится автоматически. Так же Вы можете отключить этот режим нажатием кн. 2.

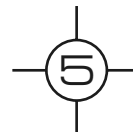

# Bruin professional

---

## 10. Anti-hijack

Для включения этой функции нажмите и удерживайте кн. 3 более 2-х сек. при заведенном двигателе. Парковочные огни вспыхнут 1 раз предупреждая об активации данного режима. Спустя 30 сек. парковочные огни и светодиод будут вспыхивать постоянно. По прошествии следующих 30-ти сек. включится сирена, двери закроются, двигатель будет заблокирован.

Для отключения этого режима включите зажигание и 5 раз нажмите кн. OVERRIDE.

### **Внимание!**

После активации режима "Anti-Hijack" система не реагирует на брелоки дистанционного управления до его отключения.

## 11. Постановка в охрану с отключением датчика удара.

Нажмите кн. 1 для постановки а/м в охрану (либо кн. 3, а затем кн. 1 для тихой постановки а/м в охрану), а затем, в течение 3-х сек. нажмите кн. 1 ещё раз. Сирена издаст 3 "ЧИРПа" (этого не произойдет в случае тихого включения режима охраны), парковочные огни вспыхнут 3 раза, датчик удара будет отключен до следующей постановки а/м в режим охраны.

Датчик удара имеет 2 уровня срабатывания. Слабое воздействие на кузов вызовет срабатывание предупредительной зоны датчика и система включит режим тревоги на 2 сек. При более сильном воздействии система включит режим тревоги на 30 сек.

## 12. Учет задержки салонного освещения.

Данная функция активируется с помощью переключки 1 (см. схему 1). В зависимости от выбранного варианта охранный комплекс работает следующим образом:

1."Нет учета задержки освещения" - система работает по стандартному алгоритму.

2."Есть учет задержки освещения" - система встает в охрану со всеми датчиками кроме "-" и "+" входов триггеров дверей. Эти входы бездействуют 45 сек. далее они подключаются к общей конфигурации, и,

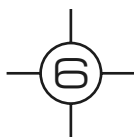

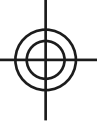

если к этому времени сигналы с датчиков дверей не пропали, то **система, предупреждая владельца, отключает эти датчики** (см. пункт 14 “Обход неисправной зоны”). Заводская установка - 1.

**Внимание!**

Эта перемычка должна устанавливаться специалистом.

**13. Программируемое время центрального замка.**

Время активации центрального замка выбирается с помощью перемычки 2 (см. схему 1). Заводская установка - 0,5 сек.

**Внимание**

Эта перемычка должна устанавливаться специалистом.

**14. Обход неисправной зоны.**

В случае, если один или несколько датчиков неисправны, то, после включения режима охраны, система сообщит при помощи 3-х “ЧИРПов”, что неисправные датчики отключены.

**15. Функция безопасного вождения.**

Если данная функция активизирована, то Ваш а/м автоматически закроет двери при включении зажигания, после выключения зажигания двери автоматически откроются .

Также Вы можете открывать/закрывать двери при заведенном двигателе с помощью кн. 1/кн. 2 брелока.

**16. Двухшаговое отключение режима охраны.**

Если сигнализация сработала от одной из зон охраны и находится в состоянии тревоги, то нажатие кн. 1 или 2 отключает тревогу, и только последующее нажатие кн. 2 отключает режим охраны.

**17. Дополнительный канал 1.**

Дополнительный канал 1 активируется 2-секундным удержанием кн. 4. Длительность активации дополнительного канала 1

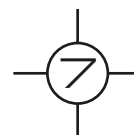



# Bruin professional

---

программируется. Если дополнительный канал задействован для открывания багажника, то в режиме охраны при нажатии кн. 4 система отключит датчик удара и датчик капота/багажника, багажник откроется. Система автоматически активирует эти датчики через 6 сек. после закрывания багажника.

## 18. Дополнительный канал 2.

Дополнительный канал 2 активируется удержанием кн. 3 и 4 в течение 2-х сек. Длительность активации дополнительного канала 2 программируется.

## 19. Поиск/тихий поиск автомобиля.

Эта функция используется для определения месторасположения автомобиля в темное время суток. Для активизации этой функции необходимо нажать кн. 1, сирена и габаритные огни будут включены на 2 сек., указывая место расположения автомобиля. Для активизации функции тихого поиска машины нажмите кн. 3, а затем кн. 1. В этом случае габаритные огни включатся на 2 сек. без звукового сопровождения sireны.

## 20. Режим "VALET".

В данном режиме у сигнализации отключены все охранные функции, действует только сервисная функция управления центральным замком.

Для включения режима "VALET" необходимо отключить режим охраны, выключить зажигание, нажать кн. 1 и 2 одновременно и удерживать 2 сек., **или** нажать кнопку OVERRIDE 5 раз. Сирена издает 1 "ЧИРП", светодиод будет гореть постоянно.

Для выключения режима "VALET" повторите вышеописанные процедуры.

Вы можете использовать этот режим при техническом обслуживании автомобиля.

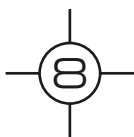



### **21. Автоматическая перепостановка.**

Если Вы отключили режим охраны, или это произошло случайно, но в течение 30-ти сек. двери а/м не открывались, то система автоматически вернется в режим охраны с закрыванием дверей (если замки дверей подключены). Эта функция программируется.

### **22. Автопостановка в охрану "по последней двери".**

Спустя 30 сек, после выключения зажигания и закрытия всех дверей, система автоматически включит режим охраны **без запираения центрального замка**. Эта функция программируется.

### **23. Память состояния.**

Система имеет энергонезависимую память состояния, поэтому, если центральный блок был временно обесточен, то после восстановления питания охранный комплекс примет предыдущее состояние.

### **24. Память о сработавших датчиках.**

Если, находясь в режиме охраны, система срабатывала по какой-либо причине, то, после отключения режима охраны, количество "ЧИРПов" и вспышек габаритных огней укажут, какие датчики срабатывали:

3 "ЧИРПа" и 3 вспышки габаритных огней - датчик удара

4 "ЧИРПа" и 4 вспышки габаритных огней - один из датчиков: дверей, капота, багажника и зажигания

5 "ЧИРПов" и 5 вспышек габаритных огней - несколько датчиков: удара, дверей, капота, багажника, зажигания

### **25. Режим программирования функций.**

Для входа в режим программирования функций необходимо:

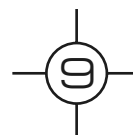

# Bruin professional

---

1. Отключить режим охраны.
2. Включить зажигание.
3. Нажать кн. 4 брелока 5 раз.
4. Светодиод включится и будет гореть постоянно.
5. Выключить зажигание. Сирена издаст длинный "ЧИРП", светодиод вспыхнет 1 раз.

Для переключения между программируемыми функциями и их изменения воспользуйтесь таблицей на стр. 11.

Система автоматически выйдет из этого режима спустя 10 сек.

## 26. Программирование брелоков.

В память системы можно записать до 4-х брелоков. Для этого необходимо:

1. Отключить режим охраны.
2. Включить зажигание.
3. Нажать кн. OVERRIDE 5 раз (промежуток между нажатиями должен составлять не более 1 сек.) Сирена издаст 1 длинный "ЧИРП", подтверждая вход в режим программирования брелоков.
4. В течение 10-ти сек. нажать любую кнопку программируемого брелока, система издаст количество "ЧИРПов", равное порядковому номеру программируемого брелока, подтверждая его запоминание.
5. Для программирования следующего брелока повторите шаг 4.
6. **Внимание!** Все брелоки, не прошедшие процедуру программирования, будут стерты из памяти системы.
6. Система выйдет из режима программирования после выключения зажигания, или автоматически, через 10 сек. после завершения процедуры.

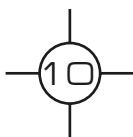



## 27. ТАБЛИЦА ПРОГРАММИРОВАНИЯ

Кол-во вкл./выкл. зажигания для выбора функции	Функция	Изменение настройки	Подтверждение	Заводская установка
0 Светодиод вспыхивает 1 раз	Автoperепостановка	Кнопка 1 - ВКЛ.	1 "ЧИРП"	
1 Светодиод вспыхивает 2 раза	Автoperепостановка "по последней двери"	Кнопка 2 - ВЫКЛ.	2 "ЧИРПа"	V
2 Светодиод вспыхивает 3 раза	Функция безопасного вождения	Кнопка 1 - ВКЛ.	1 "ЧИРП"	V
3 Светодиод вспыхивает 4 раза	Длительность активации дополнительного канала 1	Кнопка 2 - ВЫКЛ.	2 "ЧИРПа"	
4 Светодиод вспыхивает 5 раз	Длительность активации дополнительного канала 2	Кнопка 1 - 1,5 сек. Кнопка 2 - 30 сек. Кнопка 3 - 1 мин. Кнопка 4 - по удержанию (не более 30 с)	1 "ЧИРП" 2 "ЧИРПа" 3 "ЧИРПа" 4 "ЧИРПа"	V
		Кнопка 1 - 1,5 сек. Кнопка 2 - 30 сек. при постановке в охрану Кнопка 3 - 1 мин. Кнопка 4 - по удержанию (не более 30 с)	1 "ЧИРП" 2 "ЧИРПа" 3 "ЧИРПа" 4 "ЧИРПа"	

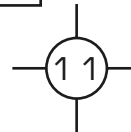

## 28. ТАБЛИЦА ФУНКЦИЙ ВЫПОЛНЯЕМЫХ С БРЕЛОКА

Кнопка	Не в режиме охраны		В режиме охраны
	Зажигание выкл.	Зажигание вкл.	
1	Постановка в охрану	Запирание центрального замка	Поиск автомобиля
1 2с		Охрана с заведенным двигателем	
2	Снятие с охраны	Отпирание центрального замка	
1+1	Постановка в охрану с отключением датчика удара		
1+2 2с	Режим VALET	Отложенная охрана	
3 2с	Паника	Anti-Hijack	Паника
3 → 1	Тихая постановка в охрану		Тихий поиск автомобиля
3 → 2			Тихое снятие с охраны
4 2с	Активация 1-го дополнительного канала		
3+4 2с	Активация 2-го дополнительного канала		

- + - нажать кнопки одновременно
- - нажать кнопки последовательно
- 2с - удерживать кнопки в течение 2-х секунд

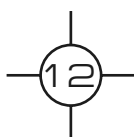

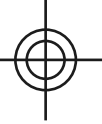

## **Инструкция по установке**

### **1. Прежде чем начать**

Перед началом установки отсоедините “-” клемму аккумулятора автомобиля. Выберите наилучшие места для расположения элементов и блоков сигнализации по следующим критериям:

- Скрытность установки.
- Отсутствие вблизи источников тепла и влаги.
- Небольшая длина соединительных проводов.
- Уменьшите взаимовлияние устройств сигнализации и штатной электроники автомобиля. Например, пейджер надо устанавливать подальше от блока управления сигнализацией и т.д.
- Блок управления сигнализации установите внутри салона. Антенну радиоприемника блока, для получения максимального радиуса действия брелоков, следует располагать максимально высоко, вдали от металлических панелей кузова и жгутов электропроводки. Ее не следует ни удлинять, ни укорачивать, ни сворачивать петлями.
- Сирена устанавливается под капотом, под подкрыльниками и т.д., в недоступном месте, рупором вниз или в сторону. Если сирена с автономным питанием, необходимо обеспечить доступ к скважине сервисного ключа. Подсоединение проводов сирены рекомендуется делать внутри салона.
- Концевые выключатели капота и багажника врезаются в защищенные от влаги места, недоступные при закрытом капоте и багажнике. Необходимо периодически смазывать трущиеся части концевых выключателей во избежание заедания и коррозии.
- Все сильноточные цепи (мигающих фонарей, центрального замка и т.д.) должны быть защищены плавкими предохранителями соответствующего номинала.
- Рекомендуется пропаять контакты в местах разрывов цепей зажигания, стартера и т.д.

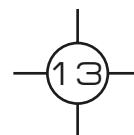

# Bruin professional

---

## 2 .Присоединение проводов

### *Основной разъем 14 PIN*

1. **Черный-белый провод** - подключить к "+" если требуется плюсовое управление доп. каналом 1 или к "-" если требуется минусовое управление доп. каналом. Защищен предохранителем 5А.
2. **Черный-белый провод** - выход доп.канала 1.
3. **Красный провод** - "+" питание системы. Защищен предохранителем 15А.
4. **Черный провод** - "-" системы.
5. **Белый провод** - "+" выход на габаритные огни. Защищен предохранителем 10А.
6. **Белый провод** - "+" выход на габаритные огни. Защищен предохранителем 10А.
7. **Коричневый провод** - "+" выход на сирену. Присоединить к "+" входу сирены с потребляемым током не более 3А.
8. **Серый провод** - "+" выход на пейджер. 2А макс.
9. **Зелено-желтый провод** - "-" 300мА выход нормально разомкнутой дополнительной блокировки.
10. **Красно-белый провод** - "-" 300мА выход доп. канала 2.
11. **Зеленый провод** - "-" вход триггера дверей.
12. **Фиолетовый провод** - "+" вход триггера дверей.
13. **Синий провод** - "-" вход триггера капота/багажника.

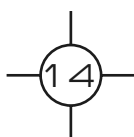

Подробнее об автосигнализации BRUIN PROFESSIONAL BR-750 на сайте <http://intorg.ru>

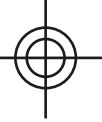

**14. Желтый провод** - + 12В от замка зажигания.

***Разъем центрального замка 6 PIN***

1. **Черный провод** - нормально замкнутый контакт реле закрывания центрального замка
2. **Зеленый провод** - центральный контакт реле закрывания центрального замка
3. **Розовый провод** - нормально разомкнутый контакт реле закрывания центрального замка
4. **Белый провод** - нормально замкнутый контакт реле открывания центрального замка
5. **Синий провод** - центральный контакт реле открывания центрального замка
6. **Оранжевый провод** - нормально разомкнутый контакт реле открывания центрального замка

Подключите дополнительный предохранитель согласно выбранной Вами схеме подключения центрального замка.

***Разъем кнопки OVERRIDE 2 PIN***

Разъем 2PIN для подключения кнопки OVERRIDE.

***Разъем светодиода 2 PIN***

Разъем 2PIN для подключения светодиода.

***Разъем датчика удара 4 PIN***

1. **Черный провод** - земля
2. **Красный провод** - питание датчика +12В
3. **Синий провод** - основная зона
4. **Зеленый провод** - предупредительная зона

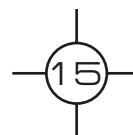



# Bruin professional



Схема 1

Переключатель 1 КРАСНАЯ:

Замкнута - Задержка салонного освещения 45 сек.

Разомкнута - Нет задержки салонного освещения

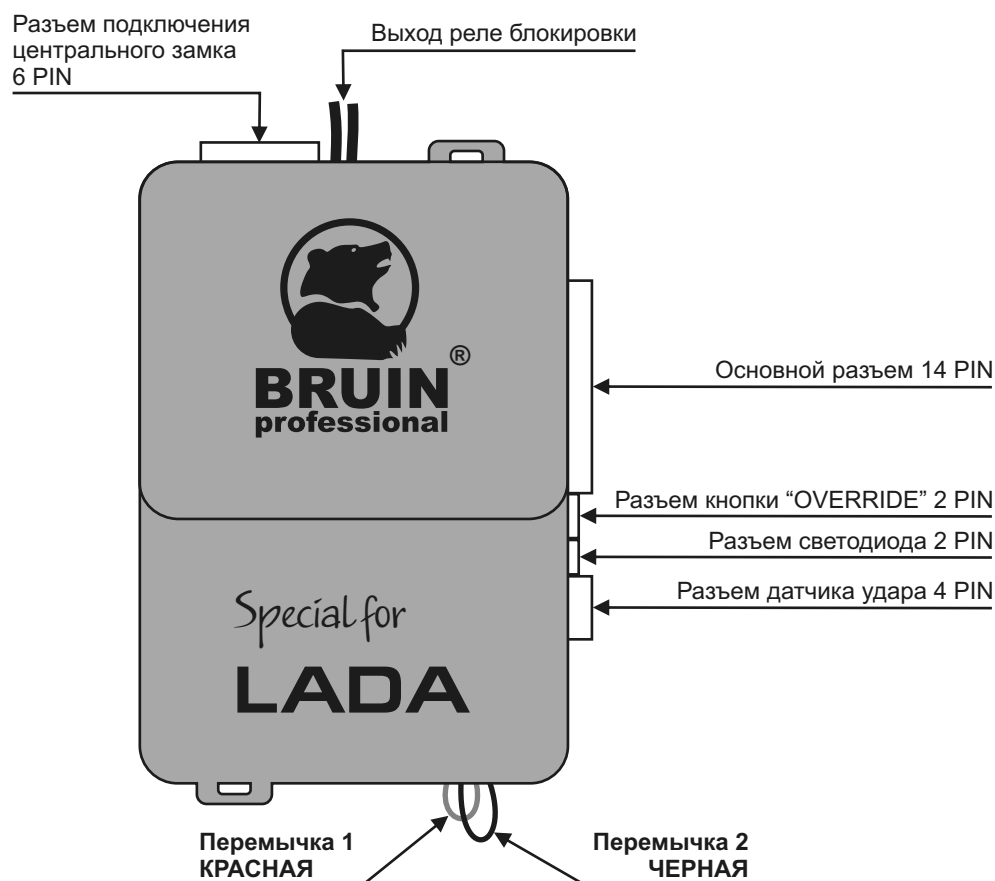
Переключатель 2 ЧЕРНАЯ:

Замкнута - Время активации центрального замка - 0,5 сек

Разомкнута - Время активации центрального замка - 3,5 сек

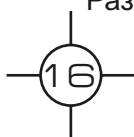

Подробнее об автосигнализации BRUIN PROFESSIONAL BR-750 на сайте <http://intorg.ru>

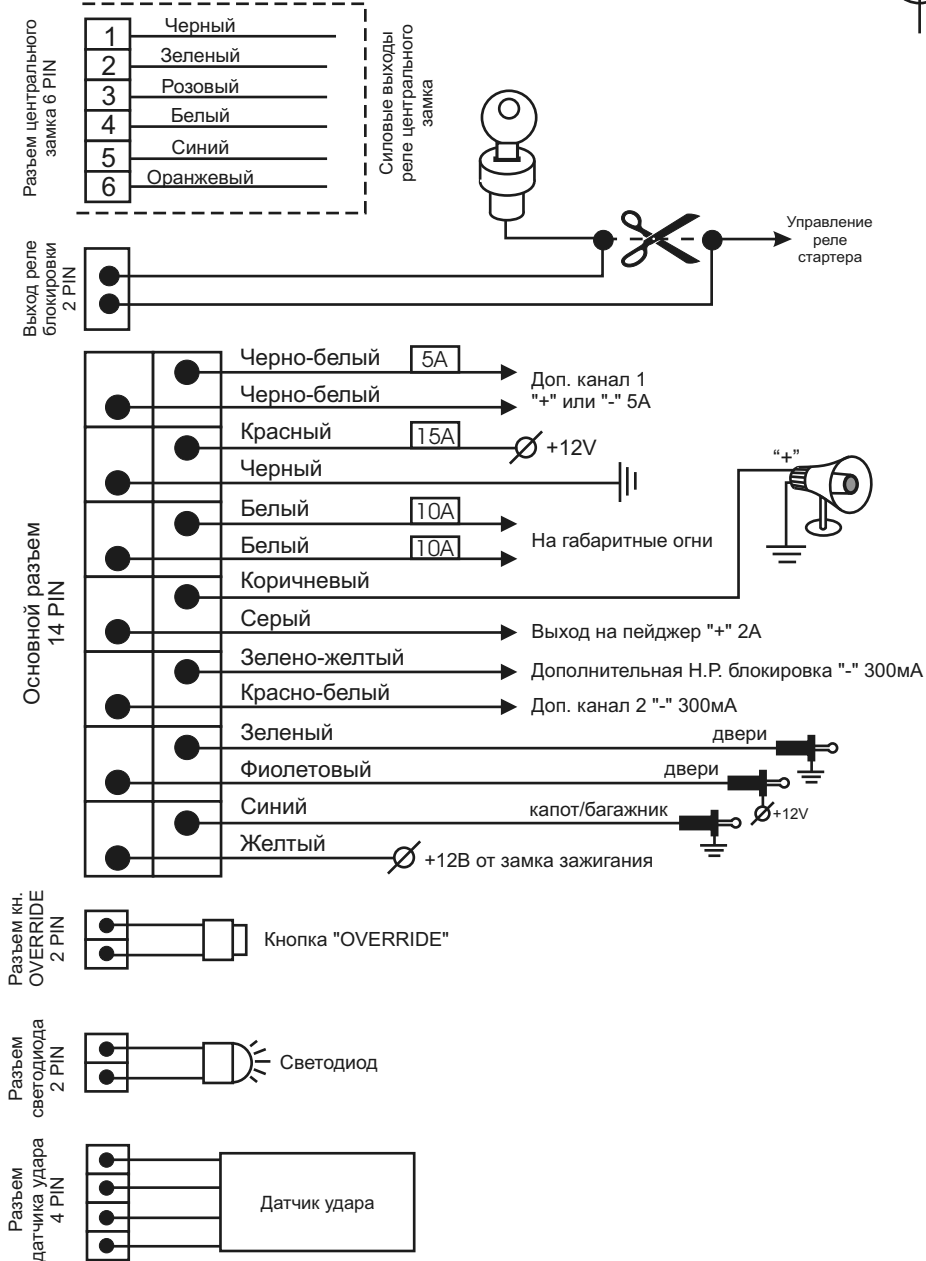

## Схема 2

# Bruin professional

## Подключение дополнительного электропривода

Время управления 0.5 сек.

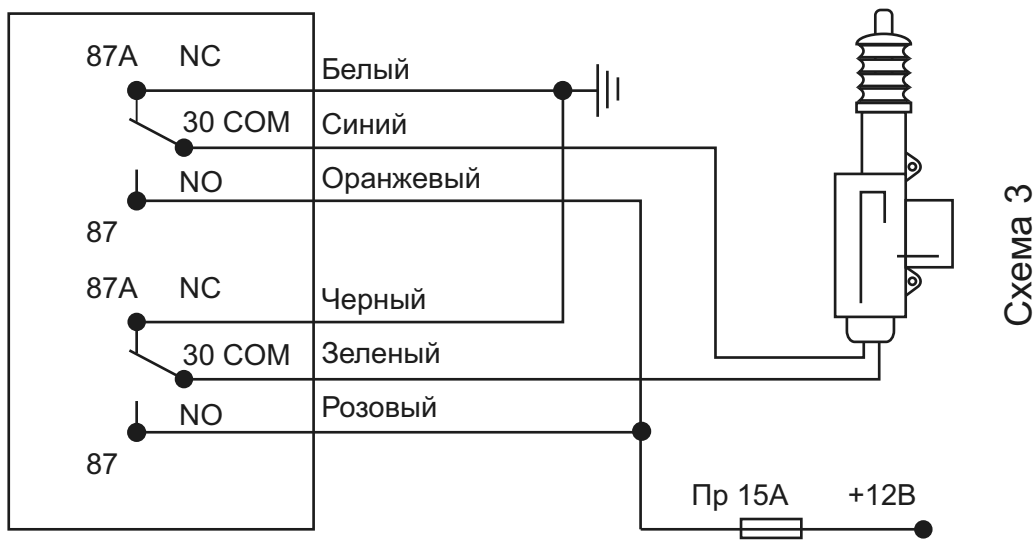

## Позитивное управление Ц.З.

Время упр. 0.5 сек.

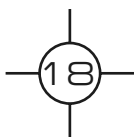
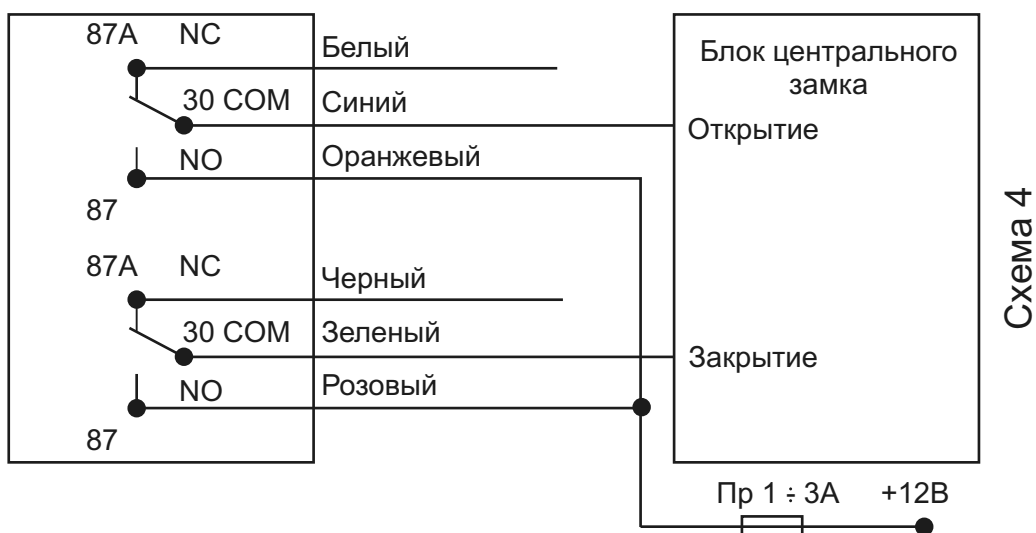

Подробнее об автосигнализации BRUIN PROFESSIONAL BR-750 на сайте <http://intorg.ru>

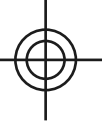

**Негативное управление Ц.З.**

Время упр. 0.5 сек.

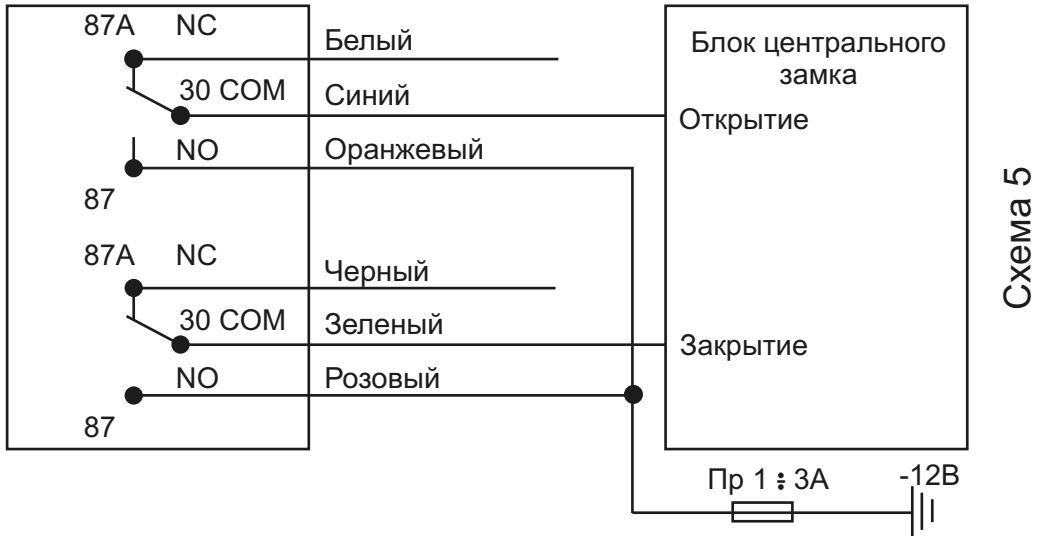

**Пневмо Ц.З. (Audi, Mercedes)**

Время управления 3.5 сек.

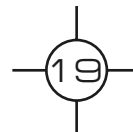
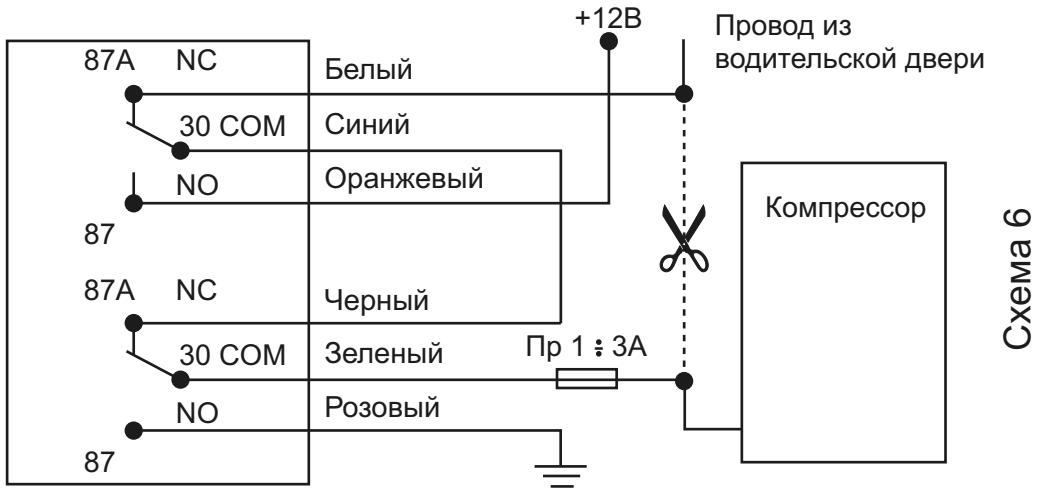

## ТЕХНИЧЕСКИЕ ДАННЫЕ

Номинальное напряжение питания	+12В
Ток потребления при выкл. зажигания	15мА
<b>Допускаемый ток:</b>	
В цепи питания красный провод основного разъема (ограничен предохранителем)	15А
Цепь контактов реле управления центральным замком (ограничить предохранителем)	15А
Выход питания сирены "+" (коричневый провод)	3А
Выход реле блокировки	40А
Выход дополнительной Н.Р. блокировки (зелено-желтый провод)	300мА
Выход управления пейджером "+" (серый провод)	2А
Выходы питания габаритных огней "+" (белые провода ограничены предохранителями)	10А
Выход дополнительного канала 1 (черно-белые провода)	5А
Выход дополнительного канала 2 (красно-белый провод)	300мА

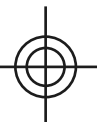

**Временные выдержки:**

Выход дополнительной Н.Р. блокировки (зелено-желтый провод)	постоянно в режиме выключенной охраны (зажигание вкл.)
Длительность импульса управления центральным замком (программируется)	0,5 сек. 3,5 сек.
Выход дополнительного канала 1 (программируется)	1,5 сек. 30 сек. 1 мин. по удержанию
Выход дополнительного канала 2 (программируется)	1,5 сек. 30 сек. при постановке в охрану 1 мин. по удержанию

Устройство соответствует климатическим требованиям по ГОСТ 15150 исполнения УХЛ 2 (размещения внутри закрытого салона).

Устройство соответствует по электромагнитной совместимости требованиям ГОСТ Р50789-95



ME-83

