

МОДЕЛЬ CENTURION Xanadu

СИСТЕМА ТРЕВОЖНОЙ СИГНАЛИЗАЦИИ С
ОБРАТНОЙ СВЯЗЬЮ

РУКОВОДСТВО ПО УСТАНОВКЕ

ОПИСАНИЕ И РАБОТА ИЗДЕЛИЯ

1.1. НАЗНАЧЕНИЕ

Изделие предназначено для оповещения о несанкционированном использовании транспортного средства, блокировки работы двигателя в режиме старта, дистанционного выполнения сервисных функций для любых марок автотранспортных средств с питанием от бортовой сети с заземленным отрицательным выводом аккумуляторной батареи с номинальным напряжением 12В.

При неавторизованной установке изделия или использовании его не по прямому назначению гарантия распространяется только на документально подтвержденные производственные дефекты уполномоченным представителем ремонтной службы гарантийного ремонта. Ответственность за безопасность и электромагнитную совместимость в этом случае возлагается на владельца транспортного средства.

Должна быть исключена возможность прямого попадания топливно-смазочных материалов, моющих средств, посторонних предметов диаметром менее 1 мм осадков и пыли, повреждения оболочки. Не рекомендуется расположение вблизи источников значительных радиопомех и тепловыделения.

До и после установки изделия в автомобиле должны выполняться требования к уровню радиопомех, внутри автомобиля по ГОСТ 28279, и вне автомобиля по ГОСТ 17822. Чувствительность датчика удара в соответствии с предписанием ГОСТ 41.97 не следует завышать, так как для снижения неоправданного шумового воздействия от ложных срабатываний число вызываемых ими тревожных сигналов ограничено (после 10 срабатываний в течение одного цикла охраны датчик будет отключен).

1.2. ТЕХНИЧЕСКИЕ ТРЕБОВАНИЯ

1.2.1. ТРЕБОВАНИЯ К КОНСТРУКЦИИ

Масса комплекта не более 800 г.

Габаритные размеры центрального блока 90x74x28мм.

Усилие на провода, кратковременно, не более 10 Н.

1.2.1. ТРЕБОВАНИЯ К ЭЛЕКТРИЧЕСКИМ, АКУСТИЧЕСКИМ ПАРАМЕТРАМ И ФУНКЦИОНИРОВАНИЮ

Основные технические характеристики

Технические предписания по ГОСТ Р 41.97-99 разделы 5-7

Включение тревожного сигнала и цепи блокировки при отключенном изделии и его случайное включение невозможны. Имеется блокировка включения по цепи зажигания. Отсутствует ложное срабатывание при медленном разряде аккумуляторной батареи.

Таблица 1. Эксплуатационные параметры изделия

1. Напряжение питания	От 9 В до 18 В длительно, 24 В – в течение 1 минуты. Имеется защита от подачи напряжения обратной полярности
2. Ток потребления в режиме охраны	Не более 50 мА
3. Диапазон температур окружающей среды	От –40С до +85С, 125С – в течение 1 минуты. Для брелка – от –10С до +55С
4. Механические нагрузки и пылевлагостойкость	Для установки центрального блока в салоне и сирены – под капотом
5. Дополнительный источник питания	Не требуется
6. Длительность тревоги	28 секунд
7. Наличие режима бесшумного включения и выключения режима охраны	Имеется
8. Частота срабатывания светового сигнала	2+/- 1Гц
9. Разница периодов включения и отключения светового сигнала	Не более 10 %
10. Зоны охраны	Двери, капот (багажник), 2 уровня датчика удара.
11. Ограничение числа ложных срабатываний	Имеется

Дополнительные требования к порядку функционирования, к временным интервалам и задержкам, сведения по программированию и настройкам изложены в разделе 1.4.

1.2.3. ТРЕБОВАНИЯ БЕЗОПАСНОСТИ

На проводах и на печатной плате могут присутствовать опасные напряжения до 500В от системы зажигания двигателя или иных кондуктивных помех в автомобиле. Эксплуатация при незакрытом или поврежденном корпусе категорически запрещена.

Для самостоятельного проведения ремонта (с потерей гарантийных обязательств и претензий по изделию) изделие должно быть демонтировано при выключенном двигателе автомобиля при снятых предохранителях.

По истечении ресурса 10 лет или 160 тыс. км должна быть проведена оценка технического состояния изделия квалифицированным специалистом и при возможности продлен срок эксплуатации с последующим осмотром через каждые 5 лет или 80 тыс. км.

Во избежание аварийной ситуации рекомендована блокировка только тех цепей, которые не участвуют при работе двигателя, например, стартера.

Не сокращайте число предусмотренных предохранителей, не меняйте их положение и не используйте другие номиналы и типы!

Ответственность за прокладку проводов питания до предохранителей несет установщик охранной системы.

1.3. ОБЩИЕ СВЕДЕНИЯ И СОСТАВ

Общие сведения

- Прочитайте инструкцию и действуйте в полном соответствии с ее предписаниями.
- Не устанавливайте элементы системы вблизи педалей и рулевого механизма.
- Большинство автомобилей укомплектовано воздушными мешками безопасности. Проявляйте крайнюю осторожность и не проверяйте щупом какие-либо провода системы безопасности.
- Отключите аккумуляторную батарею перед работами по подключению системы.
- Проверяйте внутреннюю сторону панелей, которые Вы хотите просверлить. Убедитесь, что там нет жгутов или других компонентов, расположенных за панелью, для которых существует опасность повреждения.
- Пользуйтесь разрешенными обжимными соединителями и маркерами на всех проводах. Плохая проводка, т.е. скрученные соединения, может привести к неправильной работе системы или выходу ее из строя.
- Аккуратно располагайте провода под ковриками или за ними, во избежание повреждения.

Прокладывайте провода вдали от движущихся деталей, выхлопных труб и проводов высокого напряжения. Обматывайте изоляционной лентой жгуты проводов, пропускаемые через отверстия. Используйте изоляционные переходные втулки. Остерегайтесь острых кромок, которые могут повредить провода и вызвать короткое замыкание.

ПРЕДОСТЕРЕЖЕНИЕ: Не подключайте жгуты к элементам системы, пока не подключите ВСЕ провода.

Комплектность

- Микропроцессорный блок управления (центральный блок)
- Приемно-передающий модуль
- Жгут проводов для подключения приемно-передающего модуля к центральному блоку
- Радио брелок дистанционного управления с двусторонней связью и ЖК индикатором
- Радио брелок дистанционного управления с односторонней связью
- Светодиодный индикатор состояния
- Жгут проводов 6-ти контактного разъема
- Жгут проводов для управления электроприводами замков дверей
- Жгут проводов маломощного 13-ти контактного разъема
- Жгут проводов 3-х контактного разъема
- Служебная кнопка
- Внешнее реле блокировки с разъемным соединителем
- Датчик удара
- Датчик ударов по стеклу*
- Жгут проводов для подключения датчика удара
- Руководство по установке
- Инструкция пользователя
- Индивидуальная тара.

*Комплектация по согласованию между поставщиком и потребителем.

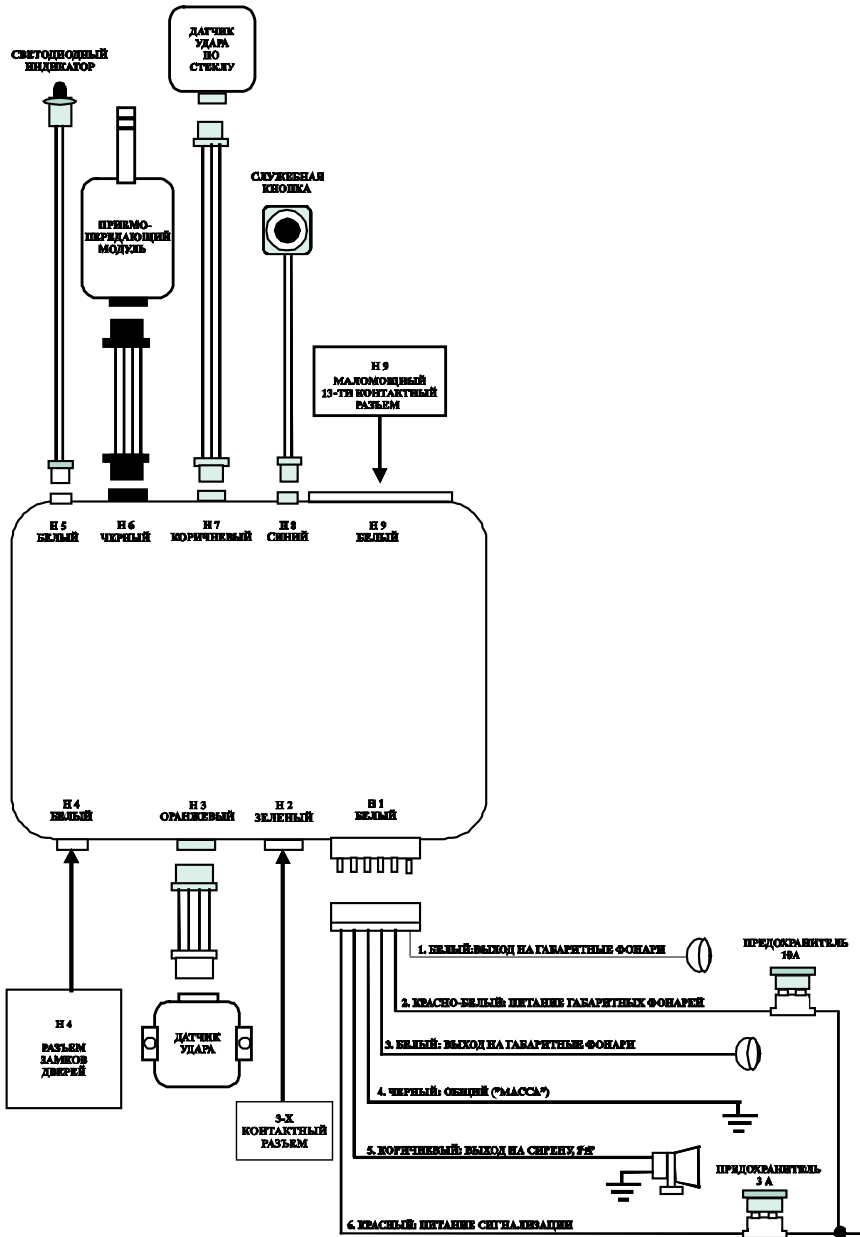

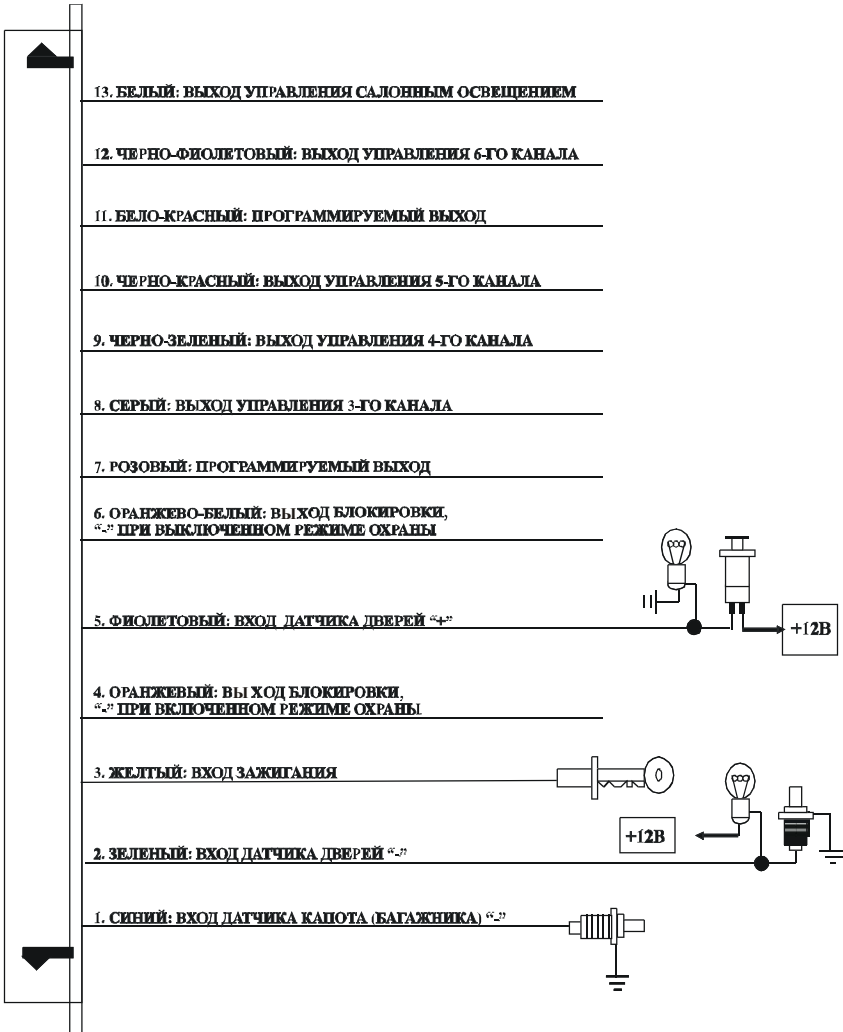

1.4. УСТАНОВКА СИСТЕМЫ

1.4.1. ПОДКЛЮЧЕНИЕ ЦЕПЕЙ

Расположение разъемов для подключения составных частей изделия приведено на схеме подключения в приложении.

1.4.1.1. Подключение цепей 6-и контактного разъема

Назначение проводов 6-и контактного разъема (H1)

№	Цвет провода	Назначение цепи
1	Белый	Выход на световые сигналы
2	Красно-белый	Питание световых сигналов, предохранитель 15А*
3	Белый	Выход на световые сигналы
4	Черный	Общий («масса»)
5	Коричневый	Выход на сирену, «+» 2А
6	Красный	Питание сигнализации, предохранитель 3А

*Красно-белый провод соединен с красным проводом после обоих предохранителей.

Белые провода – выходы на световые сигналы

Белые провода передают питание, поступающее по цепи красно-белого провода на световые сигналы через контакты встроенного реле. Подключите белые провода к световым индикаторам с левой и правой стороны.

Красно-белый провод – питание световых сигналов

Если питание световых сигналов +12В, как на большинстве автомобилей, никаких дополнительных действий с красно-белым проводом не требуется – он подключен к +12В. Если световые сигналы автомобиля имеют питание с потенциалом «массы», разрежьте красно-белый провод как можно ближе к соединению с красным проводом и подсоедините к «массе».

Черный провод – «масса»

Общий провод центрального блока. Соедините этот провод с шасси автомобиля. Не соединяйте этот провод через заземляющие провода штатной проводки автомобиля; присоедините его к корпусу непосредственно.

Коричневый провод – выход на сирену

Выход положительной полярности для управления сиреной. Максимальный ток нагрузки – 2А. Соедините этот провод с красным проводом неавтономной сирены. Черный провод сирены соедините с «массой».

Красный провод - +12В, питание системы

Подключите этот провод к цепи, в которой постоянно присутствует напряжение +12В.

1.4.1.2. Подключение проводов трехконтактного разъема

Назначение проводов 3-х контактного разъема (H2)

№	Цвет провода	Назначение цепи
1	Черно-белый	Вход датчика стояночного тормоза “-”
2	Бело-зеленый	Вход управления запираем дверей “-”
3	Бело-черный	Вход управления отпиранием замков дверей “-”

Черно-белый провод – вход датчика стояночного тормоза

Этот вход управляется отрицательным сигналом. Если запрограммирована функция запираения дверей при выключении стояночного тормоза (см. раздел «Программируемые функции», таблица №2, функция 2), черно-белый провод необходимо подключить к концевому выключателю стояночного тормоза.

Бело – зеленый провод – вход управления запираем

Вход предназначен для реализации функции центрального замка и подключается к датчику положения мастер-замка, имеющему активное состояние при запираении. При этом черный провод мастер-замка должен быть соединен с «массой».

Бело – черный провод – вход управления отпиранием

Вход предназначен для реализации функции центрального замка и подключается к датчику положения мастер-замка, имеющему активное состояние при отпирании. При этом черный провод мастер-замка должен быть соединен с «массой».

1.4.1.3. Подключение датчика удара (H3)

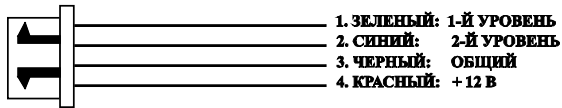

1.4.1.4. Подключение и размещение светодиодного индикатора состояния (H5)

Светодиодный индикатор должен быть размещен в зоне наилучшей видимости, такой, например, как верхняя часть приборной доски, или ее лицевая поверхность.

1.4.1.5. Подключение и размещение приемно-передающего модуля (H6)

Приемно-передающий модуль монтируется в районе приборной панели для обеспечения наилучших условий приема. Мы предлагаем монтировать его в дальнем, по отношению к водителю, углу лобового стекла.

РАЗМЕЩЕНИЕ ПРИЕМНО-ПЕРЕДАЮЩЕГО МОДУЛЯ

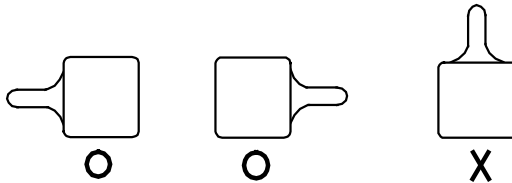

ЗАМЕЧАНИЕ: Для достижения наилучших результатов мы предлагаем располагать антенну горизонтально.

ВНИМАНИЕ! Размещение модуля не должно приводить к ограничению обзора с места водителя.

- Снимите защитную пленку с липкой основы на задней стороне модуля.
- Правильно сориентируйте модуль и прижмите его к стеклу.
- Разместите соединительный ленточный кабель между панелями, и подключите его к модулю.
- Особо должны быть рассмотрены стекла с покрытиями, поскольку на некоторых автомобилях применяется металлическое покрытие, экранирующее или ослабляющее излучение в радиодиапазоне. На таких автомобилях размещайте модуль как можно дальше от таких стекол.

1.4.1.6. Подключение и размещение датчика ударов по стеклу (H7)

Датчик ударов по стеклу является дополнительным оборудованием.

- Освободите от бумажного защитного слоя двустороннюю липкую прокладку и приклейте ее на плоское основание датчика.
- После очистки и обезжиривания внутренней поверхности лобового стекла, датчик должен быть приклеен таким образом, чтобы надпись "Tap Here Paging Driver" («Постучать здесь для вызова водителя») нормально читалась.
- Уложите соединительный кабель между панелями и подключите его к датчику.
- Подстройте чувствительность датчика, вращение потенциометра по часовой стрелке повышает его чувствительность, против часовой стрелки – понижает.

1.4.1.7. Подключение и размещение служебной кнопки (H8)

Служебная кнопка должна быть установлена в легко доступном для водителя месте. Нет особых требований к скрытому размещению служебной кнопки, но скрытое размещение рекомендуется при повышенных требованиях к уровню безопасности. Установите служебную кнопку в скрытом, но доступном месте. Подключите кнопку к центральному блоку.

1.4.1.8. Подключение цепей 13-и контактного разъема

Назначение проводов 13-и контактного разъема (H9)

№	Цвет провода	Назначение цепи
1	Синий	Вход датчика капота (багажника) “-“
2	Зеленый	Вход датчика дверей “+“
3	Желтый	Вход зажигания
4	Оранжевый	Выход блокировки, “-“ при включенном режиме охраны
5	Фиолетовый	Вход датчика дверей «+»
6	Оранжево-белый	Выход блокировки, “-“ при выключенном режиме охраны
7	Розовый	Программируемый выход, “-“
8	Серый	Выход управления 3-го канала “-“
9	Черно-зеленый	Выход управления 4-го канала “-“
10	Черно-красный	Выход управления 5-го канала “-“
11	Бело-красный	Программируемый выход
12	Черно-фиолетовый	Выход управления 6-го канала “-“
13	Белый	Выход управления салонным освещением, “-“

Синий провод – вход датчика капота/багажника

Подключите синий провод к концевым выключателям капота и багажника, имеющим потенциал «массы» при открытом капоте и багажнике.

Зеленый провод – вход датчиков дверей «-»

Подключите зеленый провод к точке соединяющей заводские концевые выключатели дверей «отрицательного типа».

Желтый – вход зажигания

Желтый провод подключается к цепи замка зажигания, в которой при повороте ключа зажигания в положение ON появляется напряжение +12В, а в положении OFF напряжение должно отсутствовать.

Оранжевый провод – выход блокировки

На этом проводе появляется потенциал «массы» при включенном режиме охраны. Максимальная нагрузочная способность выхода – 500 мА. Этот выход предназначен для блокировки двигателя от несанкционированного запуска нормально замкнутыми контактами дополнительного реле по цепи стартера.

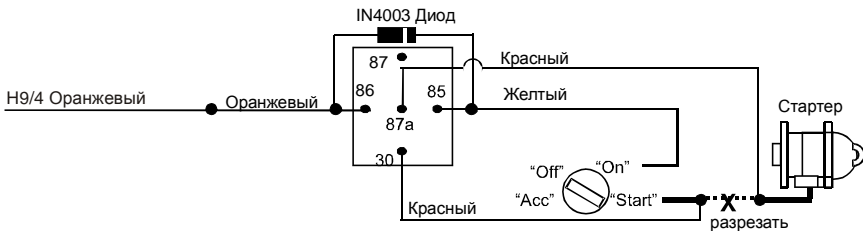

Фиолетовый провод – вход датчиков дверей «+»

Подключите зеленый провод к точке соединяющей заводские концевые выключатели дверей «положительного типа» (датчики такого типа применяются, например, на автомобилях марки FORD).

Оранжево-белый провод – выход блокировки

На этом проводе появляется потенциал «массы» при выключенном режиме охраны. Максимальная нагрузочная способность выхода – 200 мА. Этот выход предназначен для блокировки двигателя от несанкционированного запуска нормально разомкнутыми контактами дополнительного реле по цепи зажигания или бензонасоса.

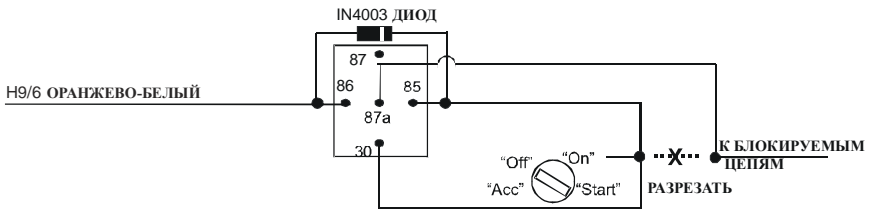

Розовый провод – выход для отпирания дверей пассажиров

Выход формирует сигнал отрицательной полярности с нагрузочной способностью до 300мА. Данная функция обеспечивает полноценное автоматическое управление замками дверей. Для этого автомобиль должен быть оснащен электроприводами замков дверей, но не кнопкой или переключателем, которые запирают и отпирают все двери одновременно. Когда функция двух шагового отпирания дверей реализована, при выключении режима охраны отпирается только дверь водителя. Для того, чтобы отпереть двери пассажиров, необходимо нажать кнопку брелка еще раз, причем не позже чем через 3 секунды после выключения режима охраны.

Серый провод – выход третьего канала (см. раздел «Программируемые функции», таблица №4, функция 1)



Отрицательный сигнал длительностью 1 секунда появляется на этом выходе при активизации его длительным, более 2-х секунд, нажатием кнопки  брелка. Нагрузочная способность выхода третьего канала – 200 мА. Он предназначен для дистанционного отпирания багажника или управления другими устройствами. Выход может быть также запрограммирован для работы в следующих режимах: «защелки» и таймерного выхода с длительностью сигналов от 1 секунды до 2-х минут.

Черно-зеленый провод – выход четвертого канала или выход управления штатным звуковым сигналом автомобиля (см. раздел «Программируемые функции», таблица №4, функция 2)

Выходной сигнал четвертого канала имеет потенциал «массы» при нагрузочной способности до 200 мА.

Выход четвертого канала, мгновенный выход (заводская установка)

Четвертый канал управления дополнительными устройствами программируется пользователем и может управляться брелком в режиме непрерывного нажатия или «защелки», а также иметь длительность выходного сигнала от 1 секунды до 2-х минут.

Для управления четвертым каналом необходимо нажать одновременно кнопки  и  брелка.

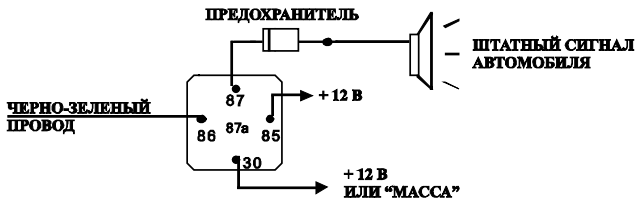

Выход управления штатным звуковым сигналом автомобиля

Этот провод может быть использован для подключения штатного звукового сигнала автомобиля в качестве дополнительного звукового сигнала тревоги. Этот маломощный отрицательный выход должен подключаться к цепи **управления** звуковым сигналом.



Черно-красный провод – выход пятого канала (см. раздел «Программируемые функции», таблица №4, функция 3)

Пятый канал управления дополнительными устройствами программируется пользователем и может иметь длительность выходного сигнала от 1 секунды до 2-х минут. Выходной сигнал пятого канала имеет потенциал «массы» при нагрузочной способности до 200 мА.

Для управления пятым каналом необходимо нажать одновременно кнопки  и  брелка.

Бело-красный провод – выход программируемого канала (см. раздел «Программируемые функции», таблица №3, функция 4)

Выходной сигнал имеет потенциал «массы» при нагрузочной способности до 200 мА.

Выход для отключения режима охраны штатной сигнализации автомобиля (заводская установка)

Бело-красный провод используется для выключения режима охраны штатной (установленной на заводе-изготовителе) сигнализации. На нем появляется отрицательный сигнал длительностью около 1-й секунды при выключении режима охраны брелком и дистанционным отпирании дверей, что, как правило, позволяет подключиться непосредственно к штатной сигнализации.



Обнаружить точку подключения можно по отрицательному сигналу при открывании дверей ключом. Этот провод обычно обнаруживается в жгуте, проложенном к дверям автомобиля.

Функция выключения режима охраны штатной сигнализации может быть запрограммирована в расширенной редакции – также и при открывании багажника с помощью третьего канала.

Выход для включения аксессуаров

На бело-красном проводе формируется отрицательный сигнал через 3 секунды после включения зажигания. Выход остается активным, и после выключения зажигания, до момента открывания и закрывания двери. Он может использоваться для подключения через дополнительное реле устройств, которым требуется в нормальном состоянии включение зажигания – приемник, стеклоподъемники и т. д.

Черно-фиолетовый провод – выход шестого канала (см. раздел «Программируемые функции», таблица №4, функция 4)

Шестой канал управления дополнительными устройствами программируется пользователем и может иметь длительность выходного сигнала от 1 секунды до 2-х минут. Выходной сигнал шестого канала имеет потенциал «массы» при нагрузочной способности до 200 мА. Для управления шестым каналом необходимо нажать одновременно кнопки  и  брелка. Одним из вариантов использования дополнительного канала управления является дистанционное включение ближнего света. Также можно использовать таймерный выход для дистанционного управления стеклоподъемниками и люком на автомобилях BMW, Mercedes Benz, Jaguar и Volkswagen.

Белый провод – выход управления салонным освещением

Отрицательный сигнал появляется на этом проводе:

- После выключения режима охраны на 30 секунд или до момента включения зажигания.
- Во время тревоги салонное освещение будет мигать все время, пока работает сирена.

Максимальная нагрузочная способность этого выхода – 200 мА. Этот выход может управлять салонным освещением через дополнительное реле.

1.4.1.9. Подключение цепей управления замками дверей

Назначение проводов разъема замков дверей (H4)

№	Цвет провода	Назначение цепи
1	Сине-красный	Нормально замкнутый контакт реле отпирания
2	Сине-белый	Общий контакт реле отпирания
3	Сине-желтый	Нормально разомкнутый контакт реле отпирания
4	Зелено-красный	Нормально замкнутый контакт реле запираания
5	Зелено-белый	Общий контакт реле запираания
6	Зелено-желтый	Нормально разомкнутый контакт реле запираания

УСТАНОВКА СОБСТВЕННЫХ (НОВЫХ) ЭЛЕКТРОПРИВОДОВ ЗАМКОВ ДВЕРЕЙ

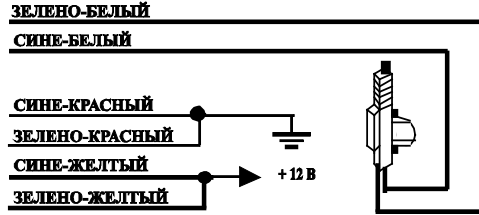

ПОДКЛЮЧЕНИЕ ЭЛЕКТРОПРИВОДОВ ЗАМКОВ С ФУНКЦИЕЙ ЦЕНТРАЛЬНОГО ЗАМКА



СХЕМА С ПНЕВМАТИЧЕСКИМ УПРАВЛЕНИЕМ ЗАМКАМИ



СИСТЕМА С ПНЕВМАТИЧЕСКИМ УПРАВЛЕНИЕМ ЗАМКАМИ (MERCEDES BENZ, AUDI)

Найдите провода под съемной панелью в ногах водителя. Используйте вольтметр, подключенный общим проводом к «массе», убедитесь, что когда замки дверей отпираются вольтметр покажет «+12 В». Закройте двери и вольтметр покажет «0 В».

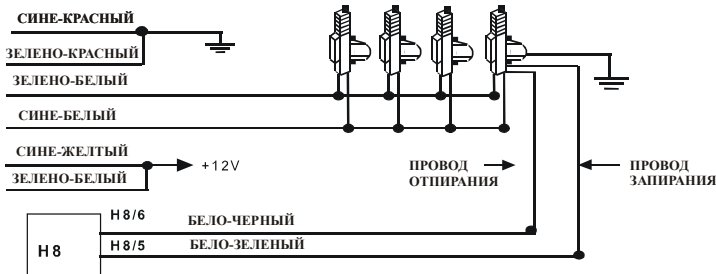
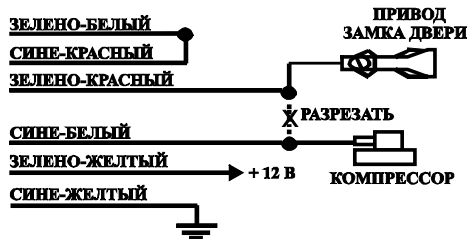
Переключите общий провод вольтметра на «+12 В» и вольтметр будет показывать при закрывании двери «-12 В». Перережьте этот провод как указано на схеме. Будьте уверены, что запрограммировано время работы замков 3 секунды.

(См. Раздел “Программируемые функции”, таблица № 1).

1.4.2 ПРОГРАММИРОВАНИЕ ФУНКЦИЙ СИСТЕМЫ

1.4.2.1. Запись кодов брелков

Для записи кодов новых брелков:

1. 3 раза включите и выключите зажигание, оставив его в третий раз включенным.
2. Не позже 15-и секунд после этого нажмите служебную кнопку три раза и удерживайте ее при третьем нажатии до тех пор, пока не прозвучит длинный сигнал sireны. Отпустите кнопку.

3. Нажмите и удерживайте любую кнопку брелка до тех пор, пока не прозвучат короткие сигналы сирены, подтверждающие запись кода брелка. Один сигнал сирены означает, что код брелка записывается с первым порядковым номером, два – вторым, и т. д.
 4. При необходимости запишите коды следующих брелков аналогичным образом.
 5. Выключите зажигание или подождите 15 секунд. Сигнализация выключит режим записи кодов брелков с тремя звуковыми и световыми сигналами.
- Всего в память устройства могут быть записаны коды четырех брелков. При записи кода пятого брелка, он записывается на место первого брелка, а код брелка, записанный первым, автоматически стирается.

1.4.2.2. Программирование персонального кода

Двухразрядный десятичный программируемый пользователем персональный код используется для аварийного выключения режима охраны, если запрограммирована соответствующая функция из таблицы №5.

Включение функции и программирование значения персонального кода

1. Включите и выключите зажигание три раза и оставьте его выключенным.
2. Нажмите служебную кнопку десять раз и удерживайте ее нажатой до тех пор, пока не прозвучат пять коротких сигналов сирены и один длинный.
3. Дважды нажмите кнопку  брелка, прозвучат два сигнала сирены и два раза вспыхнет светодиодный индикатор. Режим программирования кода включен.
4. Не позже 5-и секунд после этого нажмите служебную кнопку число раз равное первой цифре значения кода (числу единиц). Каждое нажатие кнопки сопровождается коротким сигналом сирены.
5. Не позже 15-и секунд после включения режима программирования включите зажигание и нажмите служебную кнопку число раз равное второй цифре значения кода (числу десятков). Каждое нажатие кнопки сопровождается коротким сигналом сирены.
6. Выключите зажигание. Светодиодный индикатор три раза воспроизведет запрограммированное значение кода в режиме «несколько вспышек – пауза – несколько вспышек».
7. Для выключения режима программирования персонального кода, по окончании индикации подождите 15 секунд, или включите зажигание, и режим программирования кода выключится с тремя длинными звуковыми сигналами.

Если новый код, вследствие некорректных действий не был запрограммирован, после выключения режима программирования сохраняется старое значение персонального кода.

Выключение функции и стирание значения персонального кода

1. Включите и выключите зажигание три раза и оставьте его выключенным.
2. Нажмите служебную кнопку десять раз и удерживайте ее нажатой до тех пор, пока не прозвучат пять коротких сигналов сирены и один длинный.
3. Нажмите и удерживайте кнопку  брелка в течение 3-х секунд, пока длинный звуковой сигнал не подтвердит стирание значения персонального кода и выключение его функции.

Значение запрограммированного персонального кода, равно как и включение функции персонального кода сохраняется при выключении и последующем включении питания, если программирующая перемычка, установленная на плате центрального блока, установлена в положение близкое к продольной оси процессора.

Если перемычка установлена в положение, существенно сдвинутое от продольной оси процессора, при каждом выключении питания функция персонального кода отключается.

После восстановления положения перемычки и перевключения питания, функция персонального кода включается, если она не отключалась в процессе программирования, значение кода сохраняется, если оно также не было программно изменено.

1.4.2.4. Аварийное отключение режима охраны

Аварийное отключение режима охраны используется в случае потери или неисправности брелка. В зависимости от того, как запрограммирована функция персонального кода (см. таб. №5), аварийное отключение режима охраны выполняется с использованием кода, когда он включен и запрограммирован, или без использования кода, когда он выключен, и значение его стерто.

Аварийное отключение режима охраны без применения персонального кода (заводская установка)

1. Откройте дверь ключом, включится тревога.
2. Включите зажигание.
3. В течение 10-и секунд нажмите служебную кнопку. Режим охраны выключится.

Аварийное выключение режима охраны персональным кодом

1. Откройте дверь ключом, включится тревога.
2. Включите зажигание.
3. В течение 15-и секунд нажмите служебную кнопку число раз, равное первой цифре персонального кода. Начало ввода первой цифры персонального кода должно отстоять от момента включения зажигания не более чем на 5 секунд.
4. Выключите и вновь включите зажигание.
5. Введите вторую цифру персонального кода.
6. Выключите зажигание. Режим охраны выключится.
При правильном вводе кода пользователю предоставляются еще две попытки, причем, если неправильно вводится первая цифра кода - это уже считается попыткой, затем ввод кода блокируется на 5 минут. В течение этих 5-и минут светодиод будет вспыхивать с частотой около 1Гц и с очень короткими паузами – около 0,1 сек.

1.4.2.5. Программируемые функции

Сигнализация позволяет программировать 19 охранных и сервисных функций, перечисленных в таблицах №№1-5. Заводские установки соответствуют состоянию функций в первых колонках таблиц.

Для изменения состояния программируемых функций:











1. Выключите режим охраны.
2. Включите и выключите зажигание 3 раза и оставьте его в положении «выключено».
3. Нажмите служебную кнопку два, четыре, шесть, восемь или десять раз и удерживайте ее до появления одного, двух, трех, четырех или пяти коротких сигналов сирены и длинного сигнала сирены, обозначающих включение режима программирования функций таблицы №№1, 2, 3, 4 или 5 соответственно.
4. В зависимости от того, какую функцию Вы хотите запрограммировать, нажмите соответствующую кнопку брелка столько раз, сколько необходимо для того, чтобы получить количество подтверждающих сигналов сирены и вспышек светодиодного индикатора, соответствующее требуемому состоянию функции, в соответствии с таблицей.
5. Выключение режима программирования функций, перечисленных в таблицах №№1,2,3 и 4, осуществляется автоматически при отсутствии каких-либо действий в течение 15-ти секунд или включением зажигания. Для выключения режима программирования функций, перечисленных в таблице №5 необходимо нажать кнопку  брелка. Выключение режима программирования подтверждается тремя сигналами сирены и тремя вспышками световых сигналов.

Таблица №1

Кнопка брелка	Количество вспышек светодиодного индикатора и сигналов сирены			
	1	2	3	4
	Подтверждающие сигналы сирены и Horn'a включены	Включены подтверждающие сигналы сирены	Включены подтверждающие сигналы Horn'a	Все подтверждающие сигналы выключены
	Автоматическое включение режима охраны и пассивной блокировки не выполняется	Автоматическое включение режима охраны выполняется без запираания дверей	Автоматическое включение режима охраны выполняется с запираанием дверей	Автоматическое включение пассивной блокировки выполняется
	Автовозврат в режим охраны выполняется	Автовозврат в режим охраны не выполняется	-	-
	Автомобиль без задержки выключения салонного освещения	Автомобиль с задержкой выключения салонного освещения	-	-





ПРИМЕЧАНИЕ. 1. При включении программируемой функции автоматического включения режима охраны будет включена и функция автоматического возврата в режим охраны.

Таблица №2

Кнопка брелка	Количество вспышек светодиодного индикатора и сигналов сирены			
	1	2	3	4
	Длительность импульса управления замками 0,8 секунды	Длительность импульса управления замками 3,5 секунды	Один импульс на запираение – 0,8 секунды, два импульса на отпираение - 0,8 секунды	Длительность импульса для управления центральным замком с функцией "Комфорт" *
	Автоматическое запираение дверей при включении зажигания выполняется	Автоматическое запираение дверей при включении зажигания не выполняется	Автоматическое запираение дверей при выключении стояночного тормоза	
	Автоматическое отпираение дверей при выключении зажигания выполняется	Автоматическое отпираение дверей при выключении зажигания не выполняется		
	Световые сигналы не включаются	Световые сигналы включаются на 30 секунд после выключения охраны	Световые сигналы включаются на 30 сек. после выключения и на 10 сек. после включения охраны	
	Зона уверенного приема не определяется	Зона уверенного приема определяется		

* В некоторых автомобилях имеется функция Комфорт: если закрыть дверь ключом и удерживать его повернутым около 5 ÷ 7 секунд, то включаются стеклоподъемники. Данная программная установка позволяет в таких автомобилях при включении охраны с брелка запираеть замки дверей и автоматически включать стеклоподъемники. Длительность импульса управления замками: при включении охраны 10 секунд, при выключении охраны – 0,8 секунды.

Таблица №3





Кнопка брелка	Количество вспышек светодиодного индикатора и сигналов сирены			
	1	2	3	4
	Режим "Anti car-jacking" выключен	Режим "Anti car-jacking" включается брелком	Режим "Anti car-jacking" включается автоматически, при включении зажигания	
	Автомобиль с двигателем без турбонаддува. Обход датчика удара не осуществляется	Автомобиль с двигателем с турбонаддувом		
		Обход датчика удара при включенном зажигании	Обход датчика удара на 1 минуту после включения режима охраны	Обход датчика удара на 3 минуты после включения режима охраны
	Функция выхода на сирену – коричневый провод (H1)			
	Выход на стандартную сирену, непрерывное звучание	Импульсный выход длительностью 5 секунд и периодом 10 секунд	Импульсный выход с переменным периодом и длительностью	Выход на сирену без электроники (Horn)
	Функция программируемого выхода – бело-красный провод (H8)			
	Выход для отключения режима охраны штатной сигнализации автомобиля*	Выход для отключения режима охраны штатной сигнализации автомобиля, в том числе и при работе третьего канала**	Выход с задержкой для управления аксессуарами***	

* отрицательный сигнал около 1 секунды в момент выключения режима охраны

** отрицательный сигнал около 1 секунды в момент выключения режима охраны и при активизации третьего канала

*** отрицательный сигнал через 3 секунды после включения зажигания. Выход остается активным, и после выключения зажигания, до момента открывания и закрывания двери.

Таблица №4







Кнопка брелка	Количество вспышек светодиодного индикатора и сигналов сирены			
	1	2	3	4
	Функция выхода 3-го канала (серый провод разъема Н8)			
	Выход для управления отпиранием багажника	Выход – защелка**	Выход – защелка со сбросом по зажиганию***	Таймерный выход (от 1 сек до 2-х минут)****
	Функция выхода 4-го канала (черно-зеленый провод разъема Н8)			
	Мгновенный выход*	Выход – защелка**	Выход для управления штатным звуковым сигналом автомобиля (HORN)	Таймерный выход (от 1 сек до 2-х минут)****
	Функция выхода 5-го канала (черно-красный провод разъема Н8)			
	Мгновенный выход*	Выход – защелка**	Выход – защелка со сбросом по зажиганию***	Таймерный выход (от 1 сек до 2-х минут)****
	Функция выхода 6-го канала (черно-фиолетовый провод разъема Н8)			
	Мгновенный*	Защелка**	Защелка со сбросом по зажиганию***	Таймерный выход (от 1 сек до 2-х минут)****

* Отрицательный сигнал появляется на выходе в момент нажатия кнопки брелка и пропадает в момент ее отпускания.

** Отрицательный сигнал появляется на выходе в момент нажатия кнопки брелка и остается до тех пор, пока кнопка брелка не будет нажата вновь.





*** Отрицательный сигнал появляется в момент нажатия кнопки брелка и остается до тех пор, пока не будет включено зажигание.

**** Для программирования длительности сигнала таймерного выхода дополнительных каналов:

1. Включите и выключите зажигание три раза, оставив его выключенным.
2. Нажмите служебную кнопку восемь раз и удерживайте ее нажатой до тех пор, пока четыре коротких и один длинный звуковой сигнал не подтвердят включение режима программирования.
3. Нажмите соответствующие кнопки брелка ( и ,  и ,  и  и ) - в зависимости от того, какой канал необходимо запрограммировать) столько раз, сколько необходимо, чтобы получить четыре подтверждающих сигнала.
4. Нажмите и удерживайте служебную кнопку в течение интервала времени равного требуемой длительности сигнала. В момент отпускания кнопки прозвучит длинный сигнал сирены.
5. Включите зажигание. Последуют три сигнала сирены, режим программирования выключится.

ПРЕДОСТЕРЕЖЕНИЕ. Если дополнительный канал управляет электроприводом стеклоподъемника или люка, программирование длительности сигнала может производить только установщик. Произвольное изменение длительности сигнала, особенно ее увеличение, может привести к быстрому выходу соответствующих электроприводов из строя.

Таблица №5

Кнопка брелка	Количество вспышек светодиодного индикатора и сигналов сирены			
	1	2	3	4
	Выключение процесса программирования			
	PIN-код для аварийного выключения не используется. Значение кода стирается.	PIN-код для аварийного выключения используется. Значение кода программируется.		
	Режим тестирования датчиков дверей и капота (багажника)	Режим тестирования датчика удара		
	Включение режима «паника» возможно только при выключенном зажигании	Включение режима «паника» возможно при включенном и выключенном зажигании	Режим «паника» не ограничен во времени и включается при выключенном зажигании	Режим «паника» не включается

1.4.3. РЕЖИМ ТЕСТИРОВАНИЯ ДАТЧИКОВ

- Включите и выключите зажигание 3 раза и оставьте его выключенным.
- Нажмите служебную кнопку 10 раз и удерживайте ее нажатой до тех пор, пока пять коротких и один длинный звуковой сигнал не подтвердят включение режима программирования функций по таблице №5.

А. Тестирование датчиков дверей и капота (багажника):



Нажмите кнопку  брелка. Одна вспышка светодиодного индикатора, один звуковой и световой сигнал подтвердят включение режима тестирования датчиков дверей и капота. Откройте и закройте последовательно каждую дверь. При исправных концевых выключателях дверей и правильном подключении открывание каждой двери должно сопровождаться тремя звуковыми сигналами. Откройте и закройте капот, затем багажник. Открывание капота и багажника должны сопровождаться двумя звуковыми сигналами.

Б. Тестирование датчика удара:

Нажмите кнопку  брелка. Две вспышки светодиодного индикатора, два звуковых и световых сигнала подтвердят включение режима тестирования датчика удара. Воспроизведите ударные воздействия, которые Вы считаете достаточными для срабатывания первого и второго уровня датчика удара. Система отметит срабатывание первого уровня датчика удара коротким звуковым сигналом, второго – длинным. При необходимости регулируйте чувствительность датчика и проверяйте его срабатывание до тех пор, пока не получите желаемый результат.

Для выключения режима тестирования датчиков нажмите кнопку  брелка.

1.4.4. ВОЗВРАТ К ЗАВОДСКИМ УСТАНОВКАМ

1. Включите и выключите зажигание 3 раза и оставьте его выключенным.
2. Нажмите служебную кнопку 12 раз и удерживайте ее нажатой до тех пор, пока шесть коротких и один длинный звуковой сигнал не подтвердят включение режима программирования.
3. Нажмите и удерживайте одновременно нажатыми кнопки  и  брелка в течение 6-и секунд, до тех пор, пока шесть коротких и три длинных звуковых сигнала и три световых сигнала не подтвердят возврат **всех** программируемых функций к заводским установкам.
4. Включите зажигание, или подождите 15 секунд, пока режим программирования не выключится автоматически. Выключение режима программирования сопровождается тремя длинными звуковыми сигналами и тремя световыми сигналами.

Работа индикатора состояния

<i>Индикатор состояния</i>	<i>Состояние системы</i>
Выключен	Режим охраны выключен
Медленно мигает	Режим охраны включен
Мигает	Режим пассивной блокировки включен
Быстро мигает	Автоматическое включение режима охраны
Светится непрерывно	Служебный режим
Две вспышки - пауза	Сообщение о тревоге – датчик капота (багажника)
Три вспышки – пауза	Сообщение о тревоге – датчики дверей
Четыре вспышки - пауза	Сообщение о тревоге – датчик удара
Пять вспышек - пауза	Сообщение о тревоге – цепь зажигания

Звуковые сигналы

<i>Количество звуковых сигналов</i>	<i>Состояние системы</i>
1	Включение режима охраны
2	Выключение режима охраны
3	Сообщение об открытой зоне при включении охраны
4	Сообщение о тревоге при выключении охраны
6	Поиск машины

Световые сигналы

<i>Количество вспышек</i>	<i>Состояние системы</i>
1	Включение режима охраны
2	Выключение режима охраны
3	Сообщение о тревоге при выключении охраны
12	Поиск машины

ТЕХНИЧЕСКИЕ ХАРАКТЕРИСТИКИ

Номинальное напряжение питания	+ 12 В
Ток потребления в режиме охраны, не более	50 мА
Максимальная нагрузочная способность выходов:	
Цепь включения внешнего реле блокировки (оранжевый провод)	500 мА
Все прочие маломощные отрицательные выходы	200 мА
Выходы управления замками дверей	10 А
Выходы управления световыми сигналами	10 А
Выход на сирену	2 А

ТЕХНИЧЕСКОЕ ОБСЛУЖИВАНИЕ

Рекомендуем Вам периодически, не реже одного раза в месяц, проверять работоспособность системы.

- Включите режим охраны и проверьте реакцию системы на следующие воздействия:
 - удары различной силы по кузову;
 - открывание дверей;
 - открывание капота;
 - открывание багажника;
 - Проверьте функцию блокировки двигателя. Для этого, находясь в автомобиле, включите режим охраны и попытайтесь завести двигатель.
 - Проверьте невозможность автоматического запуска двигателя при включенной передаче
- При снижении дальности действия какого-либо из брелков, замените элемент питания.

ИНФОРМАЦИОННАЯ ПОДДЕРЖКА

Дополнительную информацию можно получить на сайте WWW.CENTURION.SU