



ME83

pantera XS-1000

**Автомобильная охранная система
класса «комфорт»**

Функции системы PANTERA XS-1000:

Два 2-кнопочных программируемых радиопередатчика
Динамический код Keeloq
2-зонный датчик удара с режимом предупреждения
Встроенное реле блокировки стартера
Возможность подключения 2-х дополнительных цепей
блокировки двигателя
Встроенный модуль центрального замка
6-тональная сирена
Светодиодный индикатор
Защита от нападения Anti-HiJack
Встроенное реле для управления указателями
поворота по 2-м цепям
Постановка на охрану с отключением датчика удара
Сервисный режим "Valet"
Усовершенствованный режим «Паника»
Ограниченное время срабатывания системы
Динамическое снятие системы с охраны
Предупреждение о включенном режиме "Valet"
Выход дополнительного радиоуправляемого канала системы
Возможность управления внутрисалонным освещением
Бесшумная постановка и снятие системы с охраны
Автоматический перезапуск системы
Защита от ложных срабатываний
Память на последнее срабатывание системы
Предупреждение о попытке проникновения
Указание и обход неисправного триггера
Защита дверей автомобиля
Защита багажника или капота
Память состояния системы при отключении питания

Программируемые функции:

Автоматическая постановка на охрану
Запирание дверей при автоматической постановке на охрану
Автоматическое запирание дверей при включении зажигания
Выбираемая 30-секундная задержка включения охраны
Выбираемая длительность импульса управления замками дверей
Выбираемая функция дополнительного канала системы

ОСНОВНЫЕ КОМПОНЕНТЫ СИСТЕМЫ PANTERA XS-1000

1. Радиопередатчик

На брелке-передатчике системы имеются 2 кнопки. Функции этих кнопок описаны ниже:

КНОПКА	ФУНКЦИЯ	ЧТО НАДО СДЕЛАТЬ
Левая	Включает режим охраны	Нажать 1 раз
Левая	Выключает режим охраны	Нажать 1 раз
Левая	Отключает сирену при срабатывании системы	Нажать 1 раз при срабатывании системы
Левая или Правая	Последовательно запирает/отпирает двери автомобиля	Нажать 1 раз при включенном зажигании
Правая	Включает режим охраны бесшумно	Нажать 1 раз
Правая	Выключает режим охраны бесшумно	Нажать 1 раз
Правая	Отключает датчик удара при постановке на охрану	Нажать 1 раз в течение 5 секунд после постановки на охрану
Правая	Управляет выходом дополнительного канала системы	Нажать и удерживать в течение 3 секунд при выключенной охране и выключенном зажигании
Левая+Правая	Включает режим «Паника»	Нажать при <i>выключенном</i> зажигании
Левая+Правая	Включает режим «Anti-HiJack»	Нажать при <i>включенном</i> зажигании

Примечание: Поскольку радиопередатчик системы использует динамическое кодирование сигналов (код меняется в произвольном порядке после каждого нажатия кнопки радиопередатчика) в определенных ситуациях может произойти потеря синхронизации. Это совершенно нормальное, хотя и достаточно редкое явление. Подойдите к автомобилю и быстро нажмите кнопку передатчика 2 раза. Синхронизация системы восстановится.

2. Светодиодный Индикатор (СИД)

Функции Светодиодного Индикатора системы описаны ниже:

РЕЖИМ МИГАНИЯ	ЗНАЧЕНИЕ
Медленный	Охрана включена
Частый	Автоматическое включение охраны или автоматический перезапуск системы
Постоянный	Сервисный режим («Valet»)
2 вспышки и пауза	ЗОНА 1 (дверь или зажигание)
3 вспышки и пауза	ЗОНА 2 (датчик удара)
4 вспышки и пауза	ЗОНА 3 (капот или багажник)
Не горит	Охрана выключена

3. Кнопочный переключатель Valet

Функции кнопочного переключателя Valet:

- Включает и выключает сервисный режим (режим «Valet»)
- Отключает систему при потере или неработоспособности радиопередатчика
- Отключает режим Anti-HiJack

Для подробного ознакомления с функциями переключателя Valet см. соответствующие разделы данной Инструкции.

ИНСТРУКЦИЯ ПО ЭКСПЛУАТАЦИИ СИСТЕМЫ

Включение охраны при помощи радиопередатчика

а) Для включения охраны и запираения дверей автомобиля нажмите и отпустите Левую кнопку радиопередатчика один раз после того, как было выключено зажигания и закрыты все двери автомобиля. При включении охраны система также заблокирует стартер и дополнительные цепи автомобиля.

Подтверждающие сигналы: 1 сигнал сирены + 1 мигание указателей поворота, после чего Светодиодный Индикатор (СИД) системы начнет медленно мигать.

б) Для включения охраны **бесшумно** – нажмите и отпустите Правую кнопку радиопередатчика один раз. В этом случае, подтверждающими сигналами включения охраны будут только 1 мигание указателей поворота и медленное мигание СИДа.

с) Для **отключения датчика удара** при включении охраны - нажмите и отпустите Правую кнопку радиопередатчика один раз в течение 5 секунд после включения охраны.

Подтверждающие сигналы: длинная вспышка указателей поворота.

Обход неисправной зоны при постановке на охрану

а) Если при включении охраны одна из дверей, багажник или капот не были закрыты или если одна из этих цепей неисправна, данная цепь будет обойдена.

Подтверждающие сигналы: 3 сигнала сирены + 3 мигания указателей поворота. СИД системы будет мигать 2 или 4 раза через паузу в течение 30 секунд, показывая, какая именно цепь была обойдена.

б) Если неисправна цепь датчика удара – сирена подаст 3 сигнала и указатели поворота мигнут 3 раза через 5 секунд после включения охраны, а СИД системы будет мигать 3 раза через паузу в течение 30 секунд.

После того, как «обойденная» при включении охраны цепь будет закрыта или исправлена, система также немедленно возьмет ее под охрану.

Примечание: 3 сигнала сирены при обходе неисправной цепи будут подаваться всегда, даже если охрана была включена бесшумно.

Автоматическое (пассивное) включение охраны *

(* данная функция является программируемой)

а) Автоматическое (или пассивное) включение охраны начнется после того, как было выключено зажигание и закрыты все двери, капот и багажник. При этом СИД системы начнет быстро мигать.

Охрана включится, система заблокирует двигатель и запрет двери автомобиля* (данная функция является программируемой) через 30 секунд после закрывания последней двери.

Подтверждающие сигналы: 1 сигнал сирены и 1 мигание указателей поворота через 30 секунд после закрывания последней двери. После этого СИД системы начнет мигать медленно.

Примечание 1: Если СИД системы **не** мигает, это значит, что какая-то дверь, капот или багажник не закрыты (или одна из этих цепей неисправна) и автоматическое включение охраны невозможно. В этом случае Вы сможете включить охрану с помощью радиопередатчика.

Примечание 2: Если до момента включения охраны Вы вновь откроете одну из дверей, багажник или капот, СИД погаснет и автоматическое включение охраны приостановится. После того, как Вы закроете дверь, СИД опять начнет быстро мигать и охрана включится через 30 секунд.

Примечание 3: Если неисправна только цепь датчика удара – охрана все же автоматически включится через 30 секунд, но при этом через 5 секунд сирена подаст 3 сигнала и СИД системы будет мигать 3 раза через паузу в течение следующих 30 секунд.

б) Если Вы хотите **временно отключить** функцию автоматического включения охраны – выключите зажигание и в течение 3-х секунд нажмите и удерживайте Левую кнопку радиопередатчика до тех пор, пока сирена не подаст 1 короткий сигнал. Функция автоматического включения охраны будет отключена до следующего выключения зажигания.

Режим тревоги (срабатывание системы)

а) Когда охрана включена, система немедленно сработает и включит 30-секундный режим тревоги при толчке или ударе по корпусу автомобиля, или при открывании одной из дверей, багажника или капота. В течение этого времени будут мигать указатели поворота, внутрисалонное освещение (если данная опция установлена) и будет непрерывно звучать сирена системы.

После окончания 30-секундного режима тревоги вновь автоматически включится режим охраны, если все двери, багажник и капот будут в этот момент закрыты. Если же одна из этих цепей осталась открыта (или неисправна), то 30-секундный цикл режима тревоги повторится, но не более 5 раз (или до тех пор, пока Вы не отключите режим тревоги с помощью радиопередатчика). После этого режим охраны включится, но открытая или неисправная цепь будет обойдена. Когда же «обойденная» цепь будет закрыта или исправлена, система также немедленно возьмет ее под охрану

б) **Динамическое снятие системы с охраны в режиме тревоги:** Если система сработала, нажав Левую кнопку передатчика один раз до окончания 30-секундного цикла режима тревоги, Вы только отключите сигналы сирены. Охрана при этом не будет выключена. При этом если какая-либо цепь осталась открытой или активной – сирена подаст 3 сигнала и указатели поворота мигнут 3 раза.

Для выключения охраны нажмите Левую кнопку передатчика еще раз – охрана выключится со следующими сигналами подтверждения: 4 сигнала сирены + 4 мигания указателей поворота. СИД будет мигать 2, 3 или 4 раза через паузу, показывая, какая именно цепь вызвала срабатывание системы.

Датчик удара и режим предупреждения

а) Охранная система Pantera XS-1000 комплектуется 2-зонным датчиком удара с режим предупреждения.

Режим предупреждения (5 коротких сигналов сирены) включится при срабатывании внешней зоны датчика (легком толчке или ударе по корпусу автомобиля).

При срабатывании основной зоны датчика произойдет срабатывание системы и включится режим тревоги.

б) В отличие от триггеров дверей, багажника и капота, цепь датчика удара не влияет на автоматическое включение охраны или на автоматический перезапуск системы. Таким образом, даже если эта цепь неисправна, охрана может быть включена автоматически после выключения зажигания и закрывания всех дверей автомобиля или автоматически через 30 секунд после того, как охрана была выключена с помощью радиопередатчика.

Тем не менее, во всех этих случаях система укажет Вам на неисправность цепи датчика 3 сигналами сирены через 5 секунд после включения охраны и обойдет эту цепь. СИД системы будет мигать 3 раза через паузу в течение 30 секунд после включения охраны.

Функция защиты от ложных срабатываний

Если основная зона датчика удара вызвала 10 срабатываний системы и режим тревоги не был отключен с помощью радиопередатчика – вход датчика удара будет автоматически от-

ключен системой до момента выключения охраны во избежание повторных ложных срабатываний

Выключение охраны

а) Для выключения охраны и отпирания дверей автомобиля нажмите и отпустите Левую кнопку радиопередатчика один раз.

Подтверждающие сигналы: 2 сигнала сирены + 2 мигания указателей поворота, после чего СИД системы начнет быстро мигать и внутрисалонное освещение включится на 30 секунд (если данная опция установлена).

б) Для выключения охраны **бесшумно** – нажмите и отпустите Правую кнопку радиопередатчика один раз. В этом случае, подтверждающими сигналами включения охраны будут только 2 мигания указателей поворота.

Примечание: Если система срабатывала, то 4 предупреждающих сигнала сирены будут подаваться всегда, даже если охрана была выключена бесшумно.

с) **Автоматический перезапуск системы через 30 секунд**: Режим охраны автоматически включится вновь через 30 секунд (в течение этих 30 секунд СИД системы будет быстро мигать) и двери автомобиля будут заперты, если за это время не будет открыта дверь, багажник или капот. Если же в течение 30 секунд после выключения охраны Вы откроете дверь, капот или багажник, или включите зажигание, СИД системы погаснет, показывая, что автоматический перезапуск системы отменен.

Данная функция используется для того, чтобы Вы не смогли случайно отключить охрану и оставить Ваш автомобиль незащищенным.

Предупреждение о попытке проникновения

Если была попытка проникновения в автомобиль и система срабатывала, подтверждающие сигналы при выключении охраны сменятся на 4 сигнала сирены + 4 мигания указателей поворота. Это произойдет даже в том случае, если Вы нажмете Правую кнопку радиопередатчика для того, чтобы выключить охрану бесшумно. Кроме того, СИД системы покажет Вам, какая именно цепь вызвала срабатывание системы следующим образом:

2 вспышки + пауза (Зона 1) – была попытка открыть одну из дверей или включить зажигание автомобиля;

3 вспышки + пауза (Зона 2) – была попытка разбить стекло автомобиля или попытка снять колесо (обычно это также вызывает срабатывание датчика удара);

4 вспышки + пауза (Зона 3) – была попытка открыть капот или багажник.

Сигналы предупреждения о попытке проникновения будут отменены при включении зажигания или при включении охраны с помощью радиопередатчика.

Сервисный режим (Режим «Valet»)

а) Сервисный режим (или режим «Valet») включается однократным нажатием и отпусканием кнопочного переключателя Valet в течение 5 секунд после включения зажигания.

Когда система находится в сервисном режиме, Вы сможете дистанционно отпирать и запирать двери автомобиля с помощью радиопередатчика, дистанционно включать режим «Паника», режим «Anti-HiJack» и управлять выходом дополнительного канала. Данный режим сохраняется при отключении питания системы и может использоваться при техобслуживании автомобиля

Когда система находится в сервисном режиме СИД системы будет **постоянно** гореть и каждый раз при выключении зажигания сирена будет подавать 2 предупреждающих сигнала.

б) Данный режим может также использоваться для аварийного отключения системы в случае потери или неработоспособности радиопередатчика.

с) Отключение режима «Valet» также производится однократным нажатием и отпусканием кнопочного переключателя Valet в течение 5 секунд после включения зажигания. При этом СИД системы погаснет.

Режим «Паника»

Режим «Паника» (включение sireны и указателей поворота для привлечения внимания к автомобилю) включается нажатиемлевой и Правой кнопок передатчика **одновременно** при **выключенном** зажигании (при включенной или выключенной охране). При включении режима «Паника» также произойдет запираение дверей автомобиля.

Для отключения режима «Паника» нажмите и отпустите любую кнопку радиопередатчика. Сирена и указатели поворота выключатся, но включится режим охраны.

Данный режим может также быть включен если система находится в сервисном режиме, но только если **выключено** зажигание. В этом случае, после отключения режима «Паника» система опять перейдет в сервисный режим (режим «Valet»).

Защита от нападения «Anti-HiJack»

а) Функция защиты от нападения Anti-HiJack включается аналогично режиму «Паника» с одной разницей – зажигание автомобиля должно быть при этом **включено**.

Через 30 секунд после одновременного нажатиялевой и Правой кнопок радиопередатчика включится сирена системы и начнут мигать указатели поворота автомобиля.

В дополнение к этому, через 60 секунд после нажатиялевой и Правой кнопок радиопередатчика включится цепь блокировки двигателя.

После окончания режима Anti-HiJack включится режим охраны, если в этот момент зажигание будет выключено. Если же зажигание осталось включенным – сирена и указатели поворота будут работать до полного разряда аккумулятора.

б) Режим Anti-HiJack не может быть отключен с помощью радиопередатчика (даже после того, как включился режим охраны). Для отключения этого режима необходимо сначала выключить и затем вновь включить зажигание, и в течение 5 секунд нажать и отпустить кнопочный переключатель Valet т.е. включить сервисный режим.

Выход дополнительного радиуправляемого канала системы

Система Pantera XS-1000 имеет выход дополнительного радиуправляемого канала, который может быть использован для дистанционного отпирания замка багажника или для включения дополнительных устройств. Данный выход активизируется нажатием и удерживанием в течение 3 секунд Правой кнопки радиопередатчика при выключенной охране и выключенном зажигании.

Автоматическое запираение/отпирание дверей при включении/выключении зажигания* (* данная функция является программируемой)

а) Данная сервисная функция системы автоматически запрет двери автомобиля через 5 секунд после включения зажигания, но только если все двери автомобиля были закрыты. Если одна из дверей была открыта в течение 5 секунд после включения зажигания – двери запираются не будут.

б) При выключении зажигания система также автоматически отперет двери автомобиля.

Программирование новых передатчиков

Внимание: При программировании новых или дополнительных передатчиков, все коды ранее запрограммированных передатчиков будут стерты из памяти системы.

Для программирования передатчиков (максимум 4 передатчика):

- Снимите систему с охраны.
- Включите и вновь выключите зажигание.
- В течение 5 секунд после выключения зажигания нажмите и отпустите кнопочный переключатель Valet 5 раз.
- Вы услышите 5 сигналов сирены и указатели поворота мигнут 5 раз, подтверждая включение режима программирования передатчиков.
- В течение 10 секунд после подтверждающих сигналов нажмите Левую кнопку 1-го радиопередатчика. Вы услышите 1 сигнал сирены
- В течение 10 секунд после подтверждающих сигналов нажмите Левую кнопку 2-го радиопередатчика. Вы услышите 2 сигнала сирены и т.д.

Повторите последнюю операцию для всех оставшихся радиопередатчиков. Каждый раз, после запоминания кода нового передатчика, сирена будет подавать соответствующее количество сигналов.

Система автоматически выйдет из режима программирования (сирена подаст 5 сигналов и указатели поворота мигнут 5 раз) после запоминания 4-го передатчика или при включении зажигания или при превышении временного интервала 10 секунд между операциями.

Программируемые функции системы

Ряд функций системы, описанных выше, могут быть изменены (перепрограммированы) при установке системы по желанию владельца. Такими функциями являются:

1. **Автоматическое (пассивное) включение охраны**
2. **Запирание дверей при автоматическом (пассивном) включении охраны**
3. **Автоматическое запирание/отпирание дверей при включении/выключении зажигания**

Кроме того, имеются еще 3 программируемых функций, которые должны программироваться *только* квалифицированным установщиком. Этими функциями являются:

4. Задержка включения охраны 30 секунд

Функция задержки включения охраны на 30 секунд используется на автомобилях с задержкой выключения внутренней подсветки салона. Обратите внимание на то, что если эта функция включена и одна из дверей была открыта в момент, когда включается режим охраны, система НЕ сможет указать на это 3 сигналами сирены и 3 миганиями указателей поворота.

5. Программирование функций Розового провода системы

Функция Розового провода системы (выход дополнительного радиоуправляемого канала) может быть изменена при помощи программирования.

Заводская установка данной функции – Розовый провод системы используется как отрицательный импульсный выход дополнительного радиоуправляемого канала и будет замыкаться на «массу» при нажатии и удерживании в течение 3 секунд Правой кнопки радиопередатчика при выключенной охране и выключенном зажигании.

Вы можете также запрограммировать Розовый провод как:

- отрицательный выход для дополнительной блокировки двигателя Н.З. реле (Розовый провод будет замыкаться на «массу» каждый раз при постановке системы на охрану),

- отрицательный выход для управления внутрисалонным освещением автомобиля (Розовый провод будет замыкаться на массу при срабатывании системы и на 30 секунд каждый раз после выключения охраны).

Внимание: если Розовый провод не используется как выход дополнительного радиоуправляемого канала системы, данный выход более не будет активизироваться нажатием и удерживанием Правой кнопки радиопередатчика.

6. 3.5-секундный импульсный сигнал для управления замками дверей

Установка длительности импульса для управления замками дверей 3.5 секунды (вместо стандартного импульса в 1 секунду) необходима при установке системы на некоторые модели автомобилей с «вакуумной системой» штатного центрального замка.

Для программирования той или иной функции необходимо: отсоединить провода питания системы, снять или установить необходимые перемычки на блоке системы или разрезать петлю Красного провода; вновь подсоединить питание системы. Перемычки для программирования функций системы расположены на боковой стороне основного блока противоположной разъемам, отсчет номеров перемычек начинается **от края блока**.

Автоматическое (пассивное) включение охраны

Для **включения** функции: снимите перемычку # 1 и установите перемычку # 2.

Для **выключения** функции: установите обе перемычки # 1 и # 2.

Запирание дверей при автоматическом (пассивном) включении охраны

Для **включения** функции: установите перемычку # 1 и снимите перемычку # 2.

Для **выключения** функции: снимите перемычку # 1 и установите перемычку # 2.

Автоматическое запирание дверей при включении зажигания

Для **включения** функции: установите перемычку # 3.

Для **выключения** функции: снимите перемычку # 3.

Задержка включения охраны на 30 секунд

Для **включения** функции: снимите перемычку # 4.

Для **выключения** функции: установите перемычку # 4.

Программирование функции Розового провода системы

а) Для программирования Розового провода системы как **«выход дополнительного радиоуправляемого канала»:** установите перемычку # 5 и перемычку # 6.

б) Для программирования Розового провода системы как **«выход для дополнительной блокировки двигателя Н.З. реле»:** установите перемычку # 5 и снимите перемычку # 6.

с) Для программирования Розового провода системы как **«выход для управления внутрисалонным освещением»:** снимите перемычку # 5 и установите перемычку # 6.

3.5-секундный импульсный сигнал для управления замками дверей

Эта функция **включается** при установке системы разрезанием петли Красного провода, находящейся на основном блоке системы.

ПОДСОЕДИНЕНИЕ ПРОВОДОВ СИСТЕМЫ

Основной разъем (18 контактов)

Провод	Подсоединение
ЧЕРНЫЙ	К «массе»
СИНИЙ	К (+) триггеру двери
КОРИЧНЕВЫЙ	К (-) триггеру двери
ЗЕЛЕНЫЙ	К (-) триггеру капота/багажника
РОЗОВЫЙ	Выход дополнительного канала (-)
ОРАНЖЕВЫЙ/БЕЛЫЙ	(-) при включенном режиме охраны, к дополнительному Н.З. реле блокировки (см. схему)
ЖЕЛТЫЙ/КРАСНЫЙ	К +12В на замке зажигания
СИНИЙ/ЧЕРНЫЙ	К сирене (+)
КРАСНЫЙ	К +12В
БЕЛЫЙ/СИНИЙ	К указателям поворота (+)
КРАСНЫЙ/БЕЛЫЙ	К +12В
БЕЛЫЙ/СИНИЙ	К указателям поворота (+)
КРАСНЫЙ/СИНИЙ	Отпирание, Н.Р.
ЧЕРНЫЙ/ЖЕЛТЫЙ	Отпирание, общий
ЗЕЛЕНЫЙ/СИНИЙ	Отпирание, Н.З.
ЖЕЛТЫЙ	Запирание, Н.Р.
ЗЕЛЕНЫЙ/ЖЕЛТЫЙ	Запирание, общий
КОРИЧНЕВЫЙ/СИНИЙ	Запирание, Н.З.

Функции дополнительных разъемов системы

Разъем	Подсоединение
2-контактный Красный	Светодиодный Индикатор (СИД)
2-контактный Фиолетовый	Переключатель Valet
4-контактный Белый	Датчик удара

ПОДСОЕДИНЕНИЕ ЭЛЕКТРОПРИВОДОВ ЗАМКОВ ДВЕРЕЙ

Перед подключением системы к штатным электроприводам замков дверей необходимо определить тип штатной системы центрального замка. Для этого – выньте выключатель дверного замка из панели двери водителя и протестируйте провода, идущие от выключателя.

3-ПРОВОДНАЯ СИСТЕМА ЦЕНТРАЛЬНОГО ЗАМКА С ОТРИЦАТЕЛЬНОЙ ПОЛЯРНОСТЬЮ

Если от выключателя идет 3 провода, один из которых постоянно замкнут на массу (независимо от положения выключателя), а из двух других проводов один будет замыкаться на массу при переводе выключателя в положение «Lock» («Закрывается»), а другой будет замыкаться на массу при переводе выключателя в положение «Unlock» («Открывается») – Вы имеете дело с 3-проводной системой с отрицательной полярностью.

- ◆ В автомобилях такого типа КОРИЧНЕВЫЙ/СИНИЙ и ЗЕЛЕНЫЙ/СИНИЙ провода системы НЕ используются.
- ◆ КРАСНЫЙ/СИНИЙ и ЖЕЛТЫЙ провода системы должны быть подсоединены к «массе».
- ◆ Подсоедините ЗЕЛЕНЫЙ/ЖЕЛТЫЙ провод к штатному проводу запираания автомобиля.
- ◆ Подсоедините ЧЕРНЫЙ/ЖЕЛТЫЙ провод к штатному проводу отпираания автомобиля.

3-ПРОВОДНАЯ СИСТЕМА ЦЕНТРАЛЬНОГО ЗАМКА С ПОЛОЖИТЕЛЬНОЙ ПОЛЯРНОСТЬЮ

Если от выключателя идет 3 провода, один из которых постоянно замкнут на +12В (независимо от положения выключателя), а из двух других проводов один будет замыкаться на +12В при переводе выключателя в положение «Lock» («Закрото»), а другой будет замыкаться на +12В при переводе выключателя в положение «Unlock» («Открыто») – Вы имеете дело с 3-проводной системой с положительной полярностью. Подсоедините систему как показано на схеме.

- ◆ В автомобилях такого типа КОРИЧНЕВЫЙ/СИНИЙ и ЗЕЛЕНЫЙ/СИНИЙ провода системы НЕ используются.
- ◆ КРАСНЫЙ/СИНИЙ и ЖЕЛТЫЙ провода системы должны быть подсоединены к +12В через предохранитель.
- ◆ Подсоедините ЗЕЛЕНЫЙ/ЖЕЛТЫЙ провод к штатному проводу запираания автомобиля.
- ◆ Подсоедините ЧЕРНЫЙ/ЖЕЛТЫЙ провод к штатному проводу отпираания автомобиля.

5 (или 4)-ПРОВОДНАЯ СИСТЕМА ЦЕНТРАЛЬНОГО ЗАМКА С ПЕРЕМЕННОЙ ПОЛЯРНОСТЬЮ

Если от выключателя идет 5 проводов (или 4) – в данном автомобиле установлена штатная система центрального замка с переменной полярностью управляющего импульса. В таких системах нет штатных реле или собственно модуля центрального замка т.к. +12В подается непосредственно от выключателя на электроприводы замков и, к тому же, обеспечивается обратный выход на массу.

Один из 5 проводов, идущих от выключателя, будет постоянно замкнут на +12В, независимо от положения выключателя. Два провода (или один) будут постоянно замкнуты на массу, независимо от положения выключателя. Из двух оставшихся проводов – один будет замыкаться на +12В при переводе выключателя в положение «Lock» («Закрото»), а другой будет замыкаться на +12В при переводе выключателя в положение «Unlock» («Открыто»).

- ◆ В автомобилях данного типа необходимо перерезать штатные провода, идущие от главного выключателя замков дверей («Master»), находящегося в водительской двери, к выключателям замков других дверей, а затем к электроприводам замков.
- ◆ Перережьте штатный провод запираания, идущий от главного выключателя, и подсоедините ЗЕЛЕНЫЙ/ЖЕЛТЫЙ провод к той части перерезанного провода, которая идет к выключателям других дверей и к электроприводам замков. Подсоедините КОРИЧНЕВЫЙ/СИНИЙ провод к другой части перерезанного провода запираания, которая идет к главному выключателю.
- ◆ Перережьте штатный провод отпираания, идущий от главного выключателя, и подсоедините ЧЕРНЫЙ/ЖЕЛТЫЙ провод к той части перерезанного провода, которая идет к выключателям других дверей и к электроприводам замков. Подсоедините ЗЕЛЕНЫЙ/СИНИЙ провод к другой части перерезанного провода отпираания, которая идет к главному выключателю.
- ◆ Подсоедините КРАСНЫЙ/СИНИЙ и ЖЕЛТЫЙ провода системы к +12В через предохранитель.

ВАКУУМНАЯ СИСТЕМА ЦЕНТРАЛЬНОГО ЗАМКА

На автомобилях марки Mercedes-Benz или Audi используется вакуумная система центрального замка. Она имеет электровыключатели (встроенные в пневмоприводы), которые подают +12В или массу на пневмонасос. Эти выключатели работают при запирании и отпирании дверей изнутри или ключом снаружи автомобиля. Полярность выключателей определяет, будет ли насос создавать давление или разряжение.

Подсоединение может выполняться либо под декоративной накладкой (панелью) слева от водителя, либо непосредственно на пневмонасосе, который обычно установлен в багажнике или под задним сиденьем.

- ◆ Соедините КОРИЧНЕВЫЙ/СИНИЙ и ЧЕРНЫЙ/ЖЕЛТЫЙ провода системы друг с другом и заизолируйте соединение.
- ◆ Подсоедините КРАСНЫЙ/СИНИЙ провод системы к +12В через предохранитель.
- ◆ Подсоедините ЖЕЛТЫЙ провод системы к «массе».
- ◆ Перережьте провод, идущий от электровыключателя к пневмонасосу (компрессору). Подсоедините ЗЕЛЕНый/СИНИЙ провод системы к той части перерезанного провода, которая идет к электровыключателю.
- ◆ Подсоедините ЗЕЛЕНый/ЖЕЛТЫЙ провод системы к другой части перерезанного провода, которая идет к пневмонасосу (компрессору).

Примечание: В автомобилях выпуска 1989 г. (или ранее) пневмонасос работает около 3 секунд. При установке системы на такие автомобили необходимо будет запрограммировать длительность импульса, подаваемого на замки дверей, на 3.5 секунды, перерезав петлю Красного провода на основном блоке системы

1-ПРОВОДНАЯ СИСТЕМА С ОТРИЦАТЕЛЬНОЙ ПОЛЯРНОСТЬЮ

Если автомобиль марки Nissan, Mitsubishi или Lotus и в двери нет переключателя – необходимо найти провод, идущий из двери водителя, который замкнут на массу, если двери автомобиля открыты, и «разомкнут» (0В), если двери закрыты.

- ◆ В автомобилях данного типа ЖЕЛТЫЙ и ЗЕЛЕНый/СИНИЙ провода системы НЕ используются.
- ◆ Подсоедините КРАСНЫЙ/СИНИЙ провод системы к «массе».
- ◆ Перережьте провод, идущий от электропривода в двери водителя к штатному модулю центрального замка и подсоедините КОРИЧНЕВЫЙ/СИНИЙ провод системы к той части перерезанного провода, которая идет к электроприводу в двери водителя.
- ◆ Подсоедините ЧЕРНЫЙ/ЖЕЛТЫЙ и ЗЕЛЕНый/ЖЕЛТЫЙ провода системы к другой части перерезанного провода, которая идет к штатному модулю центрального замка.

УСТАНОВКА ДОПОЛНИТЕЛЬНЫХ ЭЛЕКТРОПРИВОДОВ

Если автомобиль не оборудован центральным замком или электроприводами замков дверей, Вы можете установить дополнительные электроприводы и подсоединить их к системе следующим образом:

- ◆ Подсоедините КОРИЧНЕВЫЙ/СИНИЙ и ЗЕЛЕНый/СИНИЙ провода системы к «массе».
- ◆ Подсоедините ЖЕЛТЫЙ и КРАСНЫЙ/СИНИЙ провода к +12В через предохранитель.
- ◆ Подсоедините ЧЕРНЫЙ/ЖЕЛТЫЙ провод к СИНЕМУ проводу отпирания электропривода.
- ◆ Подсоедините ЗЕЛЕНый/ЖЕЛТЫЙ провод к ЗЕЛЕНОМУ проводу запирания электропривода.

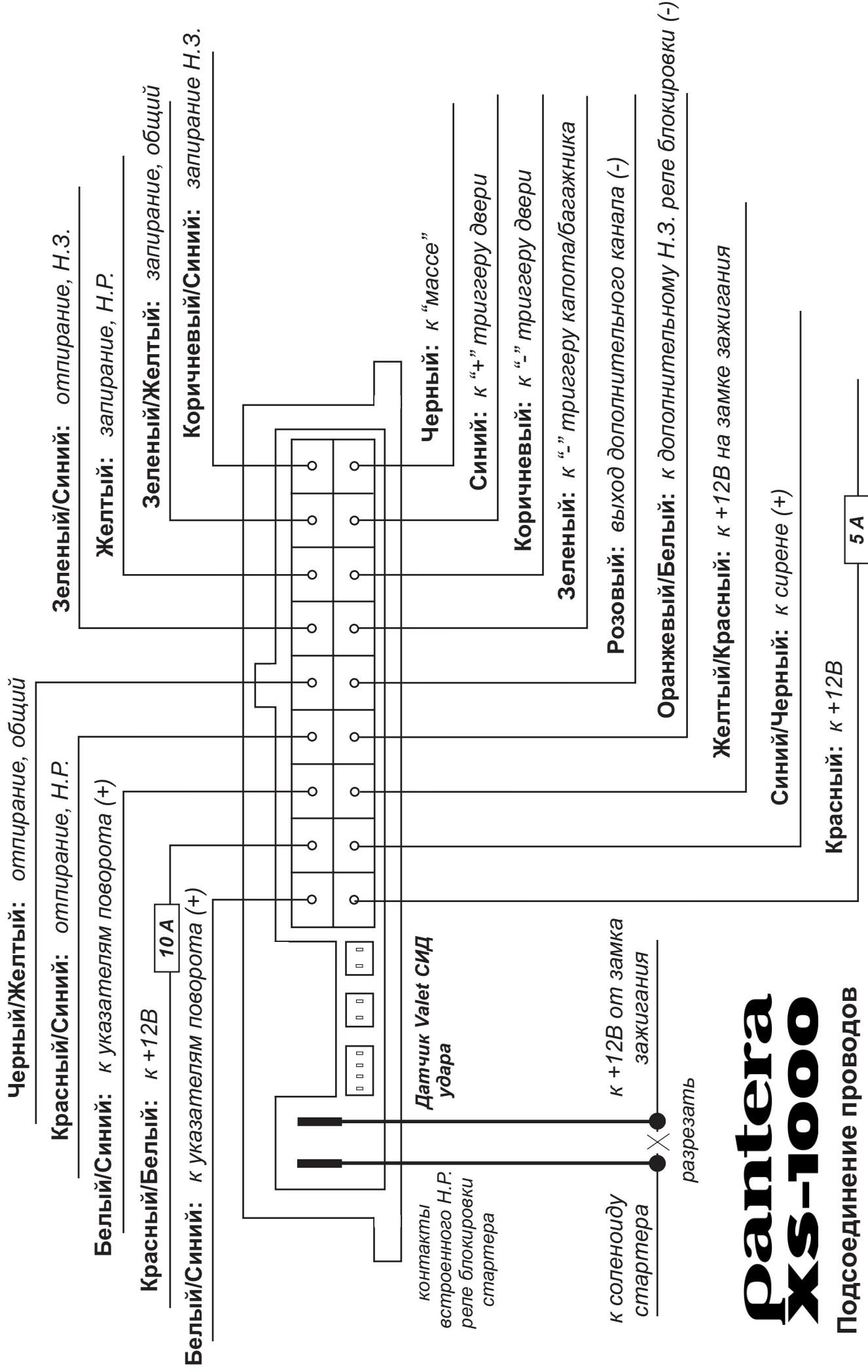

Pantera XS-1000

Подсоединение проводов
СИСТЕМЫ

**ПОДСОЕДИНЕНИЕ ДОПОЛНИТЕЛЬНОГО Н.З. РЕЛЕ
БЛОКИРОВКИ ДВИГАТЕЛЯ**

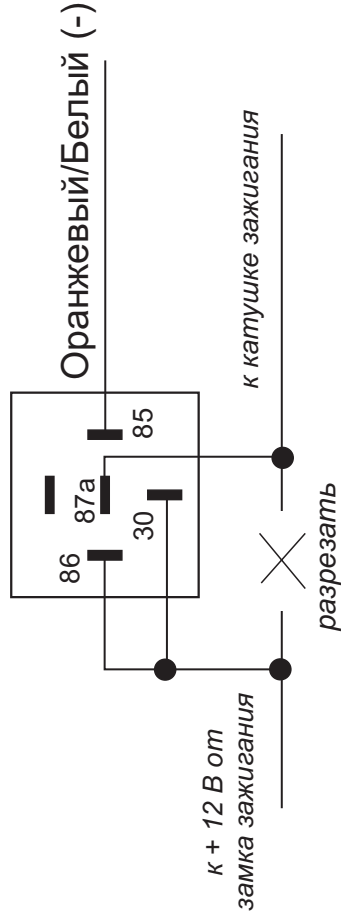

Примечание: Данная схема может также использоваться для подключения Розового провода (см. программирование функций Розового провода)

**ПОДСОЕДИНЕНИЕ ЭЛЕКТРИЧЕСКОГО ЗАМКА БАГАЖНИКА К
ВЫХОДУ ДОПОЛНИТЕЛЬНОГО КАНАЛА СИСТЕМЫ
(см. программирование функций Розового провода)**

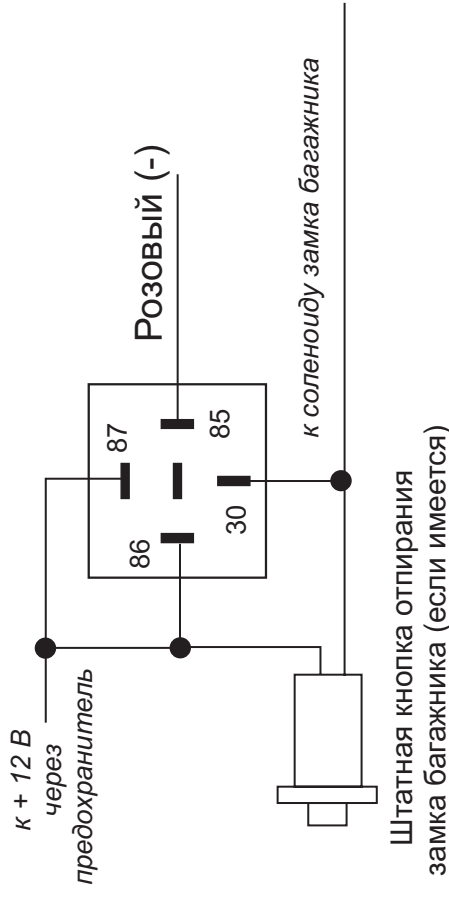

**ПОДСОЕДИНЕНИЕ К ЦЕПИ ВНУТРИСАЛОННОГО ОСВЕЩЕНИЯ
ОТРИЦАТЕЛЬНОЙ ПОЛЯРНОСТИ
(см. программирование функций Розового провода)**

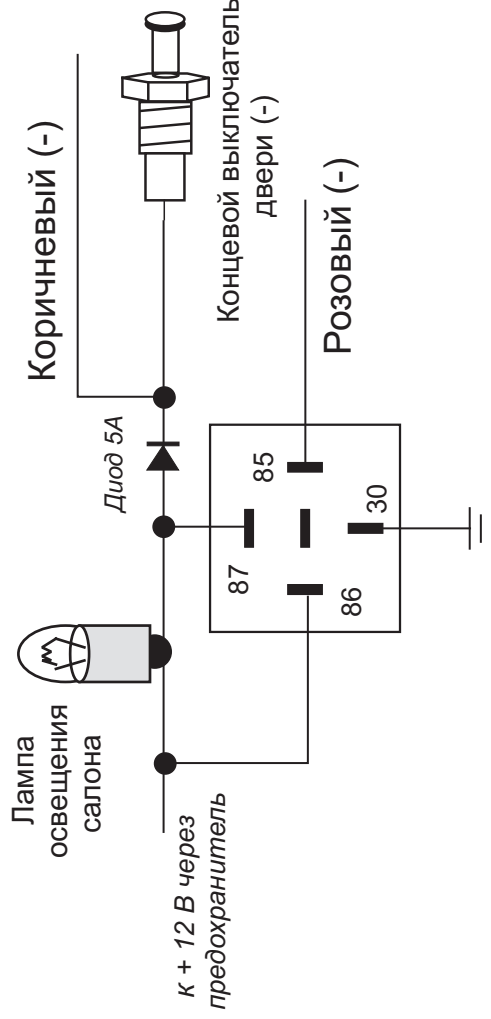

**ПОДСОЕДИНЕНИЕ К ЦЕПИ ВНУТРИСАЛОННОГО ОСВЕЩЕНИЯ
ПОЛОЖИТЕЛЬНОЙ ПОЛЯРНОСТИ
(см. программирование функций Розового провода)**

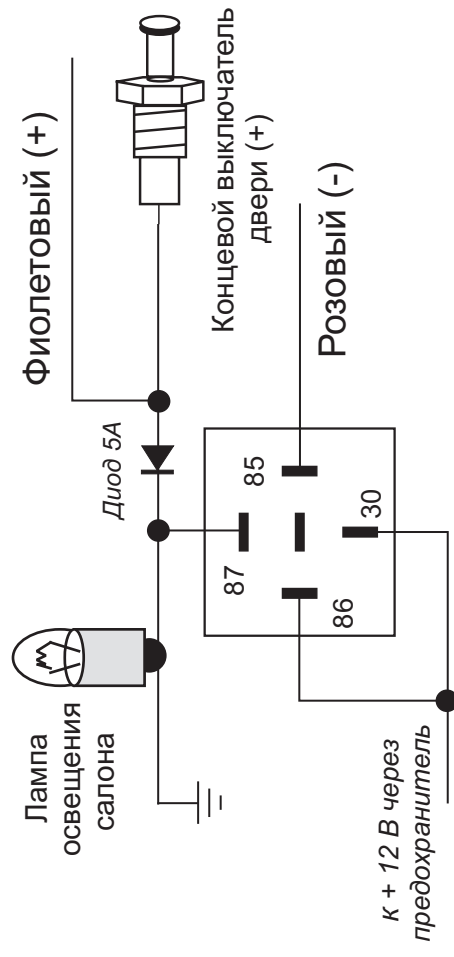

РЕКОМЕНДАЦИИ ПО УСТАНОВКЕ СИСТЕМЫ PANTERA XS-1000 НА АВТОМОБИЛИ ВАЗ

1. Рекомендуемая схема подключения КОРИЧНЕВОГО провода системы (“отрицательный триггер двери”) к проводке автомобилей ВАЗ семейства 2109, 2123, оснащенных иммобилайзерами АПС-4 или АПС-6:

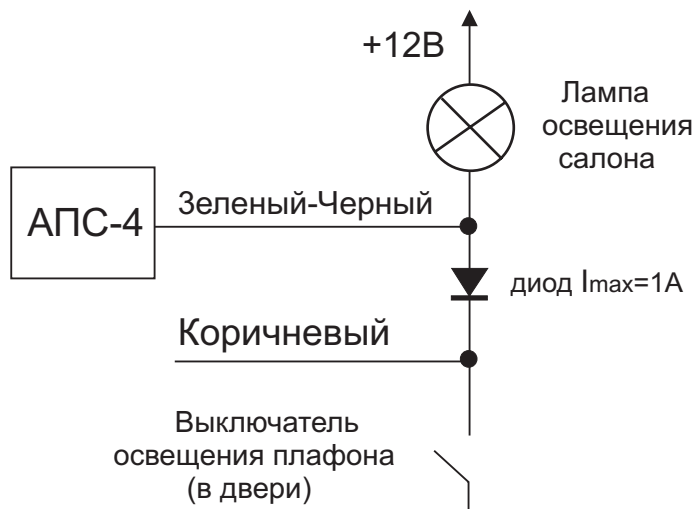

2. Рекомендуемая схема подключения КОРИЧНЕВОГО провода системы (“отрицательный триггер двери”) к проводке автомобилей ВАЗ семейства 2110 и 2115, оснащенных иммобилайзерами АПС-4:

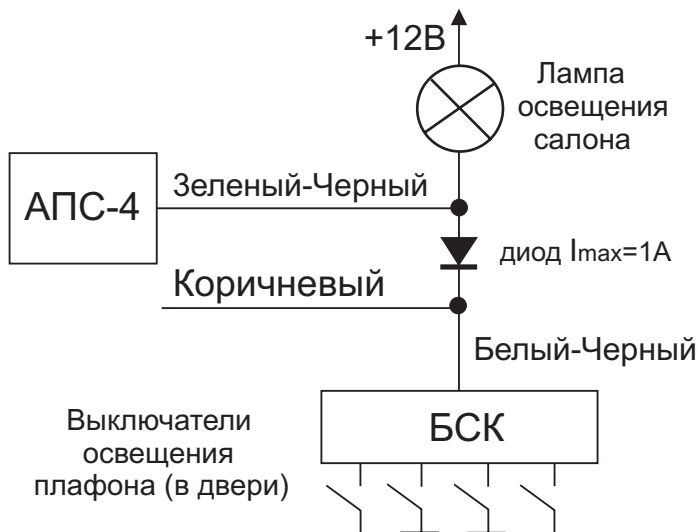

3. Рекомендуемая схема подключения ЗЕЛЕНОГО провода системы (“отрицательный триггер капота/багажника”) к подкапотной лампе автомобилей ВАЗ семейств 2109, 2115, 2123 или лампе освещения багажника автомобилей ВАЗ семейства 2115:

